



**INSTITUTO SUPERIOR TECNOLÒGICO BOLIVARIANO DE
TECNOLOGÌA**

**UNIDAD ACADÉMICA DE EDUCACIÓN COMERCIAL,
ADMINISTRATIVA Y CIENCIAS**

**Proyecto de Investigación previo a la obtención del título de:
TECNÓLOGO EN ANÁLISIS DE SISTEMAS**

TEMA:

**DISEÑO DE UN SITIO WEB PUBLICITARIO PARA LA
COMERCIALIZACIÓN DE PRODUCTOS EN LA LIBRERÍA
“ORELLANA” DE LA CIUDAD DE GUAYAQUIL EN EL PERÍODO 2018.**

Autor: Erick Richard Morocho Vélez

Tutor: Erick Orlando Guerrero Zambrano

Guayaquil, Ecuador

2018

DEDICATORIA

Este pensamiento es producto de mis conocimientos y esfuerzo de superación lo dedico a las personas que con su franca experiencia me han sabido instruirme con palabras de ánimos y conocimiento a lo largo de mis estudios profesional.

A mis padres que me han apoyado en cada momento de esta etapa a mis familiares que forman parte también de este logro.

Erick Morocho Vélez

AGRADECIMIENTO

Cada etapa de mi carrera profesional ha sido posible gracias a Jehová Dios, a mi tutor, a mis padres y a mis compañeros.

Le agradezco a Jehová Dios él ha sido mi plaza fuerte me ha dado salud y fuerzas para culminar con éxito una de mis metas trazada.

Estoy agradecido al Lcdo. Erick Guerrero como tutor y profesor tiene cualidades y conocimientos que ha impartido a lo largo del desarrollo de la tesis y así ha aportado a que termine de manera eficiente mis estudios.

A mis padres que han sabido guiarme con sus consejos y conocimiento tanto en palabra como en práctica.

Y a mis compañeros que con lo poco que saben lo imparte a los demás y juntos poder llegar hasta etapa final.

Erick Morocho Vélez

**PROYECTO PREVIO A LA OBTENCIÓN DEL TÍTULO DE:
TECNÓLOGO EN ANÁLISIS DE SISTEMAS**

TEMA:

“Diseño de un sitio web publicitario para la comercialización de productos en la librería “Orellana” de la ciudad de Guayaquil en el período 2018”

AUTOR: ERICK MOROCHO VÉLEZ

TUTOR: ERICK GUERRERO ZAMBRANO

RESUMEN

El presente trabajo corresponde al análisis, diseño de un sitio Web para la comercialización de productos en la librería “Orellana”, el objetivo es que los artículos que ofrecen la empresa se puedan pedir a través del sistema Web así se optimiza los procesos de las ventas, para llevarlo a cabo se utilizó la metodología Iconix que en base a los procedimientos se lo agiliza con el desarrollo del sistema web. Para la creación del sitio Web se usó como herramienta PHP que permite diseñar sitios web dinámicos, que mediante MYSQL como base de datos se genera información para que el contenido sea visualizado, teniendo como resultado que las compras ya no solo van hacer físicas sino a través de la Web, de esta forma se logra que el cliente puede solicitar los productos a través del internet que se lo procesa a través del sitio Web.

Palabras claves:

Sitio web	Diseño	Dinámico
------------------	---------------	-----------------



PROJECT PRIOR TO OBTAINING THE DIPLOMA OF: TECHNOLOGIST IN SYSTEMS ANALYSIS

TOPIC:

“Design of an advertising website for the commercialization of products in the "Orellana" bookstore of the city of Guayaquil in the period 2018”

AUTOR: ERICK MOROCHO VÉLEZ

TUTOR: ERICK GUERRERO ZAMBRANO

Abstract

The present work corresponds to the analysis, design of a Web site for the commercialization of products in the "Orellana" library, the objective is that the articles offered by the company can be ordered through the Web system thus optimizing the sales processes To carry it out, the Iconix methodology was used. Based on the procedures, it is streamlined with the development of the web system. For the creation of the website, it was used as a PHP tool to design dynamic web sites, which through MYSQL as a database generates information so that the content is visualized, resulting in purchases not only going to be physical but also through of the Web, in this way it is achieved that the client can request the products through the internet that is processed through the Web site.

Word Thrust:

Website

Design

Dynamic

INDICE

DEDICATORIA.....	i
AGRADECIMIENTO	ii
RESUMEN.....	viii
CAPITULO I.....	1
EL PROBLEMA	1
1. PLANTEAMIENTO DEL PROBLEMA	1
1.1 Ubicación del Problema en un Contexto.....	1
1.2. Situación del Conflicto	2
1.3. Formulación del Problema.....	3
1.4. Delimitación del Problema	3
1.5. Variables de la Investigación	3
1.6. Evaluación del problema.	4
1.7. Objetivos de la Investigación	5
1.7.1 Objetivo General.....	5
1.7.2 Objetivos Específicos	5
1.8 Justificación e Importancia del Problema	5
CAPITULO II.....	7
MARCO TEÓRICO.....	7
2. FUNDAMENTACIÓN TEÓRICA.....	7
2.1 Antecedentes históricos.....	7
2.2. Antecedentes Referenciales.....	8
2.3 Bases Teóricas.....	9
2.4 Fundamentación Legal	11

2.5 Definiciones Conceptuales	13
CAPITULO III.....	14
3. METODOLOGÍA.....	14
3.1 Presentación de la empresa	14
3.2. Metodología de Investigación	17
3.2.1 Diseño de la investigación	17
3.2.2 Tipos de la investigación	18
3.3. Técnicas e Instrumentos de Investigación.....	18
3.3.1 Fase Preliminar	19
3.3.3 Diagrama De Casos De Uso.	20
3.3.4 Especificación de Casos de Usos	22
CAPÍTULO IV	37
4 PROPUESTA	37
4.1 Introducción.....	37
4.1.1 Tema	37
4.1.2 Estudio de Factibilidad.....	37
4.1.2.1 Factibilidad Operativa	38
4.1.2.2 Factibilidad Técnica	38
4.1.2.3 Factibilidad Económica.....	40
4.2.1 Requerimientos funcionales del Sistema.....	42
4.2.2 Diagrama de actividades	44
4.2.3 Modelo Entidad - Relación.....	46
4.2.4 Modelo – Diagrama de Clases	48
4.2.5 Diccionario de la Base de Datos.....	49

4.2.6 Diseño de Pantallas.....	62
CONCLUSIONES	80
RECOMENDACIONES	81
ANEXO	82
DIAGRAMA DE GANTT	83
Bibliografía.....	86

INDICE DE CUADROS

Cuadro 1: Plantilla de los trabajadores _____	16
Cuadro 2: Cliente por edad _____	16
Cuadro 3: Competencia de Librerías de Online _____	16
Cuadro 4: Actores y Funciones _____	20
Cuadro 5: Caso de Uso "Accede a la página web como Administrador"	22
Cuadro 6: Caso de Uso " Ingreso de nuevo producto" _____	23
Cuadro 7: Caso de Uso " Modificar datos de productos" _____	24
Cuadro 8: Caso de Uso " Modificar lista de categoría de productos" __	25
Cuadro 9: Caso de Uso "Mostrar los productos según categorías." ____	26
Cuadro 10: Caso de Uso "Modificar Usuario Registrado como Administrador" _____	27
Cuadro 11: Caso de Uso "Verificar Reporte de Venta como Administrador" _____	28
Cuadro 12: Caso de Uso "Regístrate como usuario" _____	29
Cuadro 13: Caso de Uso "Accede al sistema" _____	30
Cuadro 14: Caso de Uso "Consultar producto" _____	31
Cuadro 15: Caso de Uso " Elegir producto según su categoría" _____	32
Cuadro 16: Caso de Uso "Añadir al carrito el producto" _____	33

Cuadro 17: Caso de Uso " Recibo de su compra" _____	34
Cuadro 18: Caso de Uso " Retiro del pedido de compra" _____	35
Cuadro 19: Factibilidad Técnica Hardware _____	38
Cuadro 20: Factibilidad Técnica Software _____	39
Cuadro 21: Factibilidad Económica - Costo Estimado _____	40
Cuadro 22: Factibilidad Económica - Costo Real _____	41
Cuadro 23: Requerimiento Funcional del Administrador _____	43
Cuadro 24: Requerimiento Funcional del Usuario _____	44
Cuadro 25: Diccionario "Cliente" _____	49
Cuadro 26: Diccionario "Carrito_Compra" _____	51
Cuadro 27: Diccionario "Detalle_Carrito" _____	52
Cuadro 28: Diccionario " Producto" _____	53
Cuadro 29: Diccionario " Categoria" _____	55
Cuadro 30: Diccionario " Venta" _____	56
Cuadro 31: Diccionario " Detalle_Venta" _____	58
Cuadro 32: Diccionario "Tipo_Persona" _____	59
Cuadro 33: Diccionario "Persona" _____	60
CUADRO 34: Diseño de Pantalla "Página Principal" _____	62
CUADRO 35: Diseño de Pantalla " Inicio de Sesión de Administrador" _____	63
CUADRO 36: Diseño de Pantalla " Panel del Administrador" _____	64
CUADRO 37: Diseño de Pantalla " Ingreso de Nuevos Productos" _____	65
CUADRO 38: Diseño de Pantalla "Modificar datos de Producto." _____	66
CUADRO 39: Diseño de Pantalla "Agregar Categoría" _____	68
Cuadro 40: Diseño de Pantalla "Modificar Usuario" _____	69
Cuadro 41: Diseño de Pantalla "Verificar Reporte de Venta" _____	70
Cuadro 42: Diseño de Pantalla "Regístrate Usuario" _____	71
Cuadro 43: Diseño de Pantalla "Inicio de Sesión" _____	72
Cuadro 44: Diseño de Pantalla "Consultar Producto" _____	73
Cuadro 45: Diseño de Pantalla "Elegir producto según categoría" _____	74
Cuadro 46: Diseño de Pantalla "Añadir Carrito el producto" _____	75

Cuadro 47: Diseño de Pantalla “Detalle del Carrito de su Compra”	76
Cuadro 48: Diseño de Pantalla “Lista de Su Compra”	77
Cuadro 49: Diseño de Pantalla “Confirmación de la Compra”	78
Cuadro 50: Diseño de Pantalla “Factura”	79

INDICE DE DIAGRAMAS

<i>Diagrama 1: Organigrama</i>	15
<i>Diagrama 2: Proceso de Venta entre Vendedor y Cliente</i>	17
<i>Diagrama 3: Caso de Uso Administrador</i>	20
<i>Diagrama 4: Caso de Uso Usuario</i>	21
<i>Diagrama 5: Actividad de Venta en el Sistema</i>	45
<i>Diagrama 6: Actividad Buscar Producto</i>	45
<i>Diagrama 7: Actividad Agregar – Facturar Producto a carrito</i>	45
<i>Diagrama 8: Actividad Cancelar Compra</i>	46
<i>Diagrama 9: Modelo Entidad Relación</i>	47
<i>Diagrama 10: Diagrama de Clases</i>	48

CAPITULO I

EL PROBLEMA

1. PLANTEAMIENTO DEL PROBLEMA

1.1 Ubicación del Problema en un Contexto

A medida que el tiempo va avanzando, los sitios web se encuentran en un aumento debido a que son necesarias para crear, circular y mostrar los contenidos de datos a través de internet. Se entiende que por medio de la web los servicios que se ofrecen podrán ser dirigidos a más público interesado que se ofrecen a través de la PC y a través de la propia TV, llevan a presentar un elemento a nivel de multimedia que es diverso y atrayente, de esta manera los sitios web se desenvuelve de manera versátil como una de las áreas más influyentes en todo el mundo.

En las últimas décadas se ha desarrollado un sector diferente debido a la poca acogida de medios informáticos, puesto que la era digital ha abierto las puertas a una de las mayores revoluciones en los medios de comunicación y comercialización a través de internet, en Ecuador, según el INEC, “se generaron transacciones en internet en 2014 por 540 millones de dólares, de los cuales 180 millones fueron compras por medio del sistema web, que contaban con un valor promedio por compra de 74,45 USD y que según disposición de 2014 comenzaron a pagar adicional al transporte y servicio un valor fijo de 42 USD haciendo que esta opción sea poco atractiva y se haya reducido en más del 70%. El 89% de compras realizadas bajo el sistema fueron realizadas en Estados Unidos y de este total más del 60% se realizaron en Amazon.com” (PONCE, 2015).

Dado a este potencial que se exponen por estos medios informáticos como lo es tener un sitio web donde este recurso es aprovechado por los comerciantes y compradores que desde su punto de vista consideran a Internet como una oportunidad extraordinaria y que se hayan comenzado a usar como medio de venta en el comercio electrónico. De esta manera, la Web es un recurso para la interconexión de datos y la información que se aloja en la nube, ya que es usado con frecuencia porque se ha convertido en una tendencia y útil para las empresas que quiere seguir expandiendo sus productos.

1.2. Situación del Conflicto

El local "Orellana" ubicado en la provincia de Guayaquil del cantón Guayas en el periodo 2018, es de tipo comercial ya que se dedica a la compra y venta de productos de artículos escolares y accesorios de oficinas, en este negocio tiene una necesidad y es que la empresa pierde mercado y volumen de sus ventas al no tener presencia en la Web, porque las personas que viven por el sector no lo conocen y peor aún una parte relevante de la ciudad, ya que a no tener un medio tan eficaz y oportuno como lo es tener una sitio Web perjudica a los clientes que desean adquirir los productos y que no saben sobre lo que ofrecen el local, por esta razón se considera que la empresa conste con una sistema web que servirá como medio que genere el aumento tanto económico como clientes, a la vez será beneficio y productivo tener este recurso a la hora de vender.

A la empresa se le dificulta satisfacer la necesidad del cliente por medio de una de las actividades que realizan a la hora de dar atención el cliente, es incómodo porque el usuario a la hora de realizar un pedido de un producto no tiene la facilidad de ver los productos que se están ofreciendo, por eso los clientes al momento de comprar no podrán elegir

el producto que ellos buscan y esto puede llegar a afectar tanto para el cliente porque su tiempo puede ser perjudicado a la hora de preguntar y no encontrar lo que necesita.

El fin de esta investigación es poder encontrar la solución para satisfacer la necesidad que tiene el negocio para que de esta forma podremos incrementar de una manera sobresaliente todo ese potencial de servicios que ofrece el local de la Librería Orellana, ya que al tener dicha sitio web se verá un gran beneficio económico y publicitario para el local, de esta forma permitirá ofrecer mejor servicios y producto de calidad para satisfacer las necesidades.

1.3. Formulación del Problema

¿Como influye la presencia de la empresa en la Web en las ventas de los artículos en la librería “ORELLANA” de la Provincia del Guayas, Cantón Guayaquil, parroquia Tarqui, año 2018?

1.4. Delimitación del Problema

Campo: Lenguaje de programación, Ventas online.

Área: PHP.

Aspecto: comercio electrónico.

Periodo: 2018.

Propuesta: Diseño de un sitio web para la comercialización de productos en la librería “ORELLANA”.

1.5. Variables de la Investigación

Variable Independiente: presencia de la empresa en la web.

Variable Dependiente: ventas.

1.6. Evaluación del problema.

A continuación, se muestran los puntos a considerar permitiendo evaluar la problemática planteada:

Delimitado

La muestra está conformada por el jefe del local comercial de Guayaquil en la Ciudadela Las Orquídeas.

Factible

El proyecto es factible al tener los recursos económicos, administrativos, operativos, estos aspectos son fundamentales para la determinación del problema y la solución que se hace disponible por el dueño del local.

Claro

Este evidenciado que la empresa no tiene presencia en la web ya que por lo formal es decir que carece de visualización de los productos por el desconocimiento del local y no ha ganado fama por la poca producción que tiene el negocio.

Original

El proyecto destaca la utilización del recurso tecnológico para que sean vistas por los clientes para que puedan comprar sus productos y ser diferente a las demás competencias haciendo innovadores en lo que se ofrece, de esta manera arrojará como resultado un cliente satisfecho.

Relevante

Debido al auge tecnológico empresarial, que toda institución que desee permanecer vigente, debe involucrar a la tecnología en los procesos empresariales.

1.7. Objetivos de la Investigación

1.7.1 Objetivo General

Diseñar un sitio web para la comercialización de producto de la librería “Orellana” en la provincia del guayas, cantón Guayaquil, en el año 2018.

1.7.2 Objetivos Específicos

- 1.-Identificar la información científica con respecto al uso del comercio electrónico en el sistema web.
- 2.-Diagnosticar la problemática actual en la falta de información respecto a los productos de qué ofrece la librería.
- 3.-Proponer el diseño y esquema físico de la página web para dar publicidad al local “Orellana”, para mejorar las ventas y dar un mejor servicio a los clientes.

1.8 Justificación e Importancia del Problema

Este proyecto brinda a la librería “Orellana” una herramienta que es una sitio web que de seguro va hacer útil para dar promoción de sus productos que ofrecen, de esta forma permitirá que los compradores puedan conocer lo que dispone el negocio sin necesidad de estar en el local, a contar con esta información así será más factible para los clientes que puedan escoger los diferentes clase de productos que le gusten o lo necesiten.

De esta manera cada persona que visite el sitio web podrá tener al alcance de toda la información de productos de útiles escolares y accesorios de oficinas que el negocio tiene a la disposición para los clientes. Los miembros que conforman el local Librería “Orellana” que se ubica en Guayaquil tienen el propósito de aumentar sus ventas dándose a conocer y posicionarse en el mercado global.

El presente trabajo es favorable ya que tiene la certeza de demostrar que negocio medianos pueden convertirse en empresas muy poderosas con tan solo teniendo producto sencillos pero necesarios, que por medio de una sitio web puedan ser visto por muchas personas, así de esta manera lograr que el local no solo sea reconocido en la zona que se encuentre sino a qué llegue a varios sectores de la ciudad y así a ser visto suba ese interés de los clientes en llegar al local Librería “Orellana”.

CAPITULO II

MARCO TEÓRICO

2. FUNDAMENTACIÓN TEÓRICA

2.1 Antecedentes históricos

La aparición del comercio electrónico surge hace varias décadas atrás donde se da una forma de distribución al por menor gracias a las nuevas tecnologías de internet, ya que hay un gran avance en el mundo tecnológico y se ha abierto un abanico de recursos para los negocios como lo es el e-commerce ya que es la forma más rentable ante los clientes, distribuidores o proveedores.

La Comisión de Comunidades Europeas señaló que el comercio electrónico comprende intercambios comerciales de forma electrónica, en la que participa los negocios y compradores que entre ellos cambian datos, valor monetario para llegar a hacer un trato sobre ciertos servicios o productos que se desea obtener entre sí. (Comision de Comunidades Europeas, 1997). Según lo anterior, la comercialización de productos en la Web favorece a medida en la que interviene varios elementos que hace posible que el negocio incremente ventas y por ende clientes, y así permite nuevas conexiones empresa y clientes.

Por este motivo muchas empresas han optado por contar con un sistema web de ventas ya que al ingresar al comercio electrónico va a: promocionar, vender, ofrecer servicios directos, realizar transacciones y pagos, distribuir información en forma segura, tener cadenas de su negocio y realizar compras corporativas, así se aprovechara de gran manera usar la plataforma web.

2.2. Antecedentes Referenciales

La presente investigación, cuenta con los siguientes antecedentes de estudios:

Según **Daniel Abel Parra Ponguillo (2016)** indica que para tener un sitio web de ventas se debe involucrar el comercio electrónico ya que se usa como una estrategia para tener el crecimiento de sus ventas. (PONGUILLO, 2016).

Según **Ernesto Adrián López Cortés, Hugo Miguel Morales Hernández, Julio Vega Chacón(2011)** cuando se implementa una página web que va enfocado a las ventas opta por el comercio electrónico haciendo que este recurso sea tomado en cuenta para el desarrollo de una aplicación Web. (Ernesto Adrián López Cortés, Hernández, & Chacón, 2011).

Según **Roberto Rozalén Calvo (2015)** tiene en cuenta que el cliente a la hora de comprar producto no tiene una visión clara de lo que es un producto que ofrece el negocio que mediante una Web site debe tener un modelamiento con distinta funcionalidades con el objetivo de aumentar o promocionar productos que venda y compren por medio online de manera que sea adaptable sencillo y claro para los que lo visualizan. (Rozalén Calvo, 2015).

Tal como lo **Alex Quispe Huanca (2016)** tener un sistema web para la comercialización productos hace que la automatización de la información que corresponde a los productos sea mejorado aquellos que ofrece la empresa sea ágil y facilitando un canal de ventas, así se mejorar los módulos que el negocio tenga o cubrir ciertas necesidades que se deba de satisfacer lo bueno de crear una página web es que puede ser multifuncional ya que lo usa no solo para presentar sino para disponer de ciertos productos haciendo la compras online.(HUANCA, 2016).

Se puede apreciar que Mónica Paulina Echeverría Broncano (2009) hace referencia que para tener una aplicación web dinámica se tiene que tener un marco general del mercado actual que se encuentra el negocio donde los procesos que se llevan a cabo arroja reportes donde a implementar en un sitio web hace que sea más sistematizada donde se presentas datos generados que son relevantes por la misma ejecución de la aplicación con el fin de evaluar el crecimiento o disminución de sus ventas. (Echeverría Broncano, 2009).

Según Sonia Elizabeth Conforme Villamar (2017) señala que el medio de una página web es un recurso tecnológico para que los clientes puedan visualizar los productos que tiene en su local de esta forma se demuestra que a medida que se va desarrollando el internet se opta por este medio para promocionar los diferentes servicios o artículos que la empresa ofrecen así se satisface una necesidad que toda empresa podrán optar para así crecer como empresas a darse conocer en el mercado obtenido como resultado un crecimiento tanto económico como clientes. (VILLAMAR & ELIZABETH, 2017).

2.3 Bases Teóricas

Comercio Electrónico

El comercio electrónico se encuentran ligados al avance de la tecnología de la información, por medio del uso de Internet y demás herramientas informáticas, abre un abanico de nuevas relaciones comerciales entre los agentes económicos para que el negocio se establezca con el uso de este recurso se tiene que tomar en cuentas dos aspectos necesarios que son: el tecnológico y el jurídico.

Desde el punto de vista tecnológico es un pilar fundamental para comercializar los productos a dado una gran beneficio es por eso que está cobrando auge y actualmente hay empresas que se dedican a la compra y venta de sus producto en la web tomando en cuenta datos reverentes según INEC “Del total e empresas investigadas, el 8,4% de las empresas vendieron sus productos a través de la red, mientras él %14,6 hicieron alguna compra; frente al 8,7% y 14% del 2013 respectivamente.” (Instituto Nacional de Estadísticas y Censos, 2016).

Sin lugar a duda como lo demuestra los datos da una clara idea de cómo se está aprovechando este medio de internet teniendo como base e-commerce, es así que logran alcanzar los objetivos planteados por los negocios a la hora de que sus ventas no disminuyan y tener clientes frecuentes.

Sistemas web

Los sistemas web son aquellos que se diseñan y se alojan en un servidor del internet su aspecto es la misma que de las páginas web simples o estáticas, sin embargo estas aplicaciones web tiene funciones que mediante los procesos ejecutados de inmediatos dan respuesta a casos específicos, es adaptable a cualquier explorador web sin necesidad de introducirla en todas las PC solo basta con un clic y tiene acceso al aplicativo esto es posible porque los clientes se asocian con un servidor donde se facilitar la navegación en la red.

Tener un sistema web resulta que se optimiza costos, tiempos procesos de la empresa, por lo cual aquellas empresa que lo aplique tendrá una creciente y gestión de consumidores, distribuidores frentes a los típicos sistemas tradiciones que se son frecuentes entre el cliente y el vendedor que no ha dado resultado productivo pues a tener un sistema web le brindan beneficio haciendo un fácil ingreso y manejo de sistema de esta

forma se brindan línea de comunicación con los clientes que sea segura y de forma dinámica .

Los Sistemas Web son de uso frecuentes esto influye por lo practico que es usarlo dando al cliente que su navegación por el sistema sea ligera y fácil de usar, esto ha hecho que sea una ruta de intercomunicación en el mercado electrónico por el uso del este aplicativo tanto para las empresas que se enfoca a llegar a desarrollarla como para los usuarios que navegan por el internet.

2.4 Fundamentación Legal

Derechos Y Obligaciones De Los Consumidores

Art. 4.- Derechos del Consumidor.- Son derechos fundamentales del consumidor, a más de los establecidos en la Constitución Política de la República, tratados o convenios internacionales, legislación interna, principios generales del derecho y costumbre mercantil, los siguientes:

1. Derecho a la protección de la vida, salud y seguridad en el consumo de bienes y servicios, así como a la satisfacción de las necesidades fundamentales y el acceso a los servicios básicos.
2. Derecho a que proveedores públicos y privados oferten bienes y servicios competitivos, de óptima calidad, y a elegirlos con libertad.
3. Derecho a recibir servicios básicos de óptima calidad.
4. Derecho a la información adecuada, veraz, clara, oportuna y completa sobre los bienes y servicios ofrecidos en el mercado, así como sus precios, características, calidad, condiciones de contratación y demás aspectos relevantes de los mismos, incluyendo los riesgos que pudieren presentar.

5. Derecho a un trato transparente, equitativo y no discriminatorio o abusivo por parte de los proveedores de bienes o servicios, especialmente en lo referido a las condiciones óptimas de calidad, cantidad, precio, peso y medida;

6. Derecho a la protección contra la publicidad engañosa o abusiva, los métodos comerciales.

Delitos contra los derechos de los consumidores.

Artículo 235.- Engaño al comprador respecto a la identidad o calidad de las cosas o servicios vendidos.- La persona que provoque error al comprador o al usuario acerca de la identidad o calidad de la cosa o servicio vendido, entregando fraudulentamente un distinto objeto o servicio ofertado en la publicidad, información o contrato o acerca de la naturaleza u origen de la cosa o servicio vendido, entregando una semejante en apariencia a la que se ha comprado o creído comprar, será sancionada con pena privativa de libertad de seis meses a un año. Si se determina responsabilidad penal de una persona jurídica, será sancionada con multa de diez a quince salarios básicos unificados del trabajador en general. (Asamblea Nacional Republica del Ecuador, 2014).

Obligaciones del Proveedor

Art. 21.- FACTURAS.- El proveedor está obligado a entregar al consumidor, factura que documente el negocio realizado, de conformidad con las disposiciones que en esta materia establece el ordenamiento jurídico tributario. (MINISTERIO DE INDUSTRIAS Y PRODUCTIVIDAD , 2015) .

Art. 18.- Entrega del Bien o Prestación del Servicio.- Todo proveedor está en la obligación de entregar o prestar, oportuna y eficientemente el bien o servicio, de conformidad a las condiciones establecidas de mutuo acuerdo

con el consumidor. Ninguna variación en cuanto a precio, costo de reposición u otras ajenas a lo expresamente acordado entre las partes, será motivo de diferimiento. (MINISTERIO DE INDUSTRIAS Y PRODUCTIVIDAD , 2015).

2.5 Definiciones Conceptuales

COMERCIO ELECTRÓNICO: ES un proceso comercial en la que se da una consulta sobre la venta o compra de un producto o servicios por medio de la web.

CONEXIONES: Es un conjunto de dispositivos que están entrelazados entre sí por medio de la red donde ambos comparten información de lo que se está desarrollando o pueden cambiar datos.

INTERACCIÓN: Donde hay una comunicación sea personal o por llamadas en la que se involucra dos o más personas e intercambian ideas o contenidos del tema referente.

INTERNET: Es una red que procesa información de acuerdo a varias tipos de series de datos entres los cibernautas conectadas a uno o varios dispositivos informático.

CONSUMIDOR: Es aquella persona que para adquirir cierto artículo tiene que comprarlo dando de su dinero con el fin de tener cierto servicios o producto en sus manos.

CAPITULO III

3. METODOLOGÍA

3.1 Presentación de la empresa

Nombre comercial: Librería Orellana

Fecha de constitución: Constituido en septiembre de 2010 en la ciudad de Guayaquil

Objeto social: Librería – Bazar

¿QUIENES SOMOS?

Somos una empresa dedicada a la comercialización de material educativo, empresarial en la cual estamos en una de las mejores líneas de negocios que esté relacionada con bazar y papelería en Ecuador.

NUESTRA MISION

Que nuestra empresa llegue a ser una de las muchas marcas líder en los negocios e influyendo en las decisiones que tomen las personas a la hora de elegir materiales educativos, empresariales, entre otros, de esta forma contribuiremos a la mejor decisión de que debe tener la persona.

NUESTRA VISIÓN

Es tener una estrecha interacción entre los que se habitúan el negocio como son los jefes, clientes, proveedores así generando un entorno agradable y confiable manteniendo en alta los que siempre se nos ha caracterizado por mostrar y promover un servicio cómodo y agradable.

ORGANIGRAMA



Diagrama 1: Organigrama

Elaborado por: Erick Morocho Vélez

PLANTILLA TOTAL DE TRABAJADORES POR CARGO FUNCIONAL

Cantidad	Nombre	Cargo	Función
1	Miguel Gómez	Gerente	Maneja la facturación de las órdenes de compra para stock informadas. Pago de salario. Calcula los costos. Supervisa las compras-ventas de productos.
2	Elizabeth de Gómez - Miguel Gómez	Socios	Dueños de las acciones de la empresa. Las acciones son de un 50% de cada uno.
1	Miguel Gómez	Sistema de control de inventario y venta	Cada vez que se hace un pedido del cliente se reportar el producto vendido y se lo factura, se maneja Los reporte, stock, ingreso de compra de productos, modificar, informe.

2	Vendedor	Encargado de la atención al cliente	Se encarga de la caja de la librería, brinda información de los que posee el negocio, despacho de compras que los clientes ordenan, emite factura, revisan productos en el almacén si hay.
1	Néstor Solís	Limpieza	Se encarga de la limpieza del escritorio, los productos, en el exterior e interior del local.

Cuadro 1: Plantilla de los trabajadores

Elaborado por: Erick Morocho Vélez

Cientes, competidores y sus productos más importantes.

Cliente	Cantidad %
Entre 8 a 18 años	50%
Entre 20 a 39 años	25%
Entre 32 a 44 años	15%
Entre 44 a 54 años	10%

Cuadro 2: Cliente por edad

Elaborado por: Erick Morocho Vélez

Competidores	Página Web
Librería Cervantes	www.cervantes.com.ec
Librería Científica	www.libreriacientifica.ec
Librería Guayaquil	www.libreriaquayaquil.com
Livraria	www.livraria.com.ec

Cuadro 3: Competencia de Librerías de Online

Elaborado por: Erick Morocho Vélez

Descripción del proceso atención cliente

El siguiente diagrama describe los procesos que interactúan al ingresar en el local Librería Orellana.



Diagrama 2: Proceso de Venta entre Vendedor y Cliente

Elaborado por: Erick Morocho Vélez

3.2. Metodología de Investigación

3.2.1 Diseño de la investigación

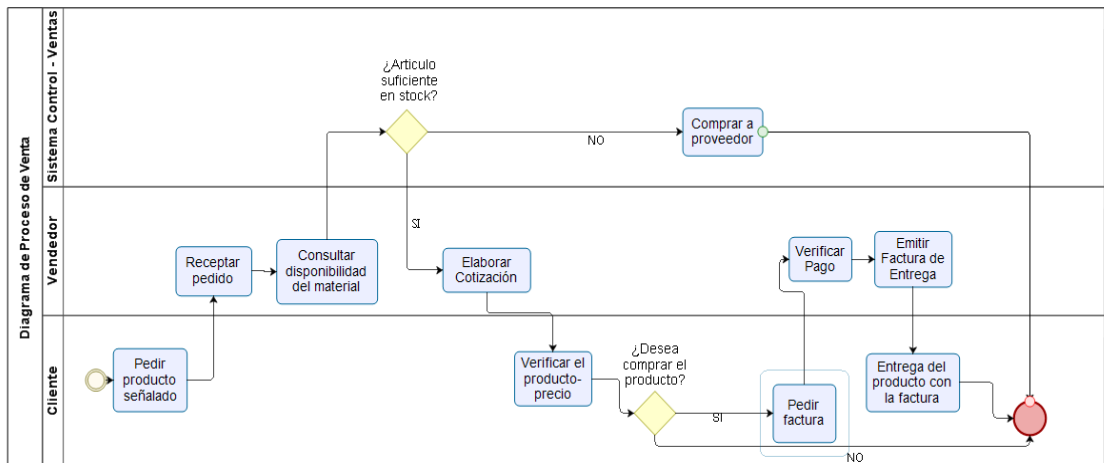
Este estudio se desarrollará dentro del enfoque metodológico descriptivo donde permite interpretar las ideas que tiene tanto el usuario y del local. Se verá comprobado que si el cliente cuando no puede descubrir lo que necesita o busca, en consecuencia tendrá una mala imagen del sitio que está buscando.

3.2.2 Tipos de la investigación

En la búsqueda de información utilizamos la siguiente investigación:

Investigación explotaría.

De acuerdo a este tipo de investigación queremos tener un panorama de que la librería "ORELLANA" requiera tener el sitio web por eso necesita tener todos los datos fundamentales y correspondiente queremos tener u acercamiento con el dueño del local que esta empapado del negocio, para que ayuden a ver que le hace falta al negocio y que así por medio de uso del sitio de internet la podamos implementar sus sugerencias en ellas.

Investigación diagnóstica:

Por el uso de la entrevista que se efectúe al dueño del local podemos tener en claro si será necesario o buscar alternativas para que le atraigan la idea que el negocio tenga su propia página web de esta forma la información que nos dé es relevante porque es a los clientes que queremos que estén satisfechos cubriendo esa necesidad que el local tenga, sobre las ofertas, productos nuevos, así comprobaremos lo que los clientes esperan o de lo que le hace falta al negocio.

3.3. Técnicas e Instrumentos de Investigación

Las técnicas utilizadas para la investigación son:

Recolección de Información

Este técnicas es importante debido que se recabar los datos a través de entrevista y la encuestas que son recursos que arroja la información de lo que queremos sabes de manera detallada y así tendrá un base para saber los defectos del negocio.

Entrevista:

Según lo define Pilar Folgueiras Bertomeu la entrevista “es una técnica de recogida de información que como parte del proceso investigativo se lo desarrolla para conocer datos relevantes del tema que se está recabando. Tanto si se elabora dentro de una investigación, como si se diseña al margen de un estudio sistematizado, tiene unas mismas características y sigue los pasos propios de esta estrategia de recogida de información.” (Dipòsit Digital de la Universitat de Barcelona, 2016).

En este proyecto, se realizó la entrevista al dueño del local “ORELLANA” para recabar datos y así tener un panorama lo que necesitan dar publicidad mediante sus productos y lo que se destaca de su negocio para aprovecharlo eficientemente al público, de esta forma se tomara en cuenta si es factible crear el sitio web publicitario que será de gran significado para el aumento de su cliente y de lo económico.

3.3.1 Fase Preliminar

Esta fase consta de tomar en cuenta los diversos componentes que se usa antes de generar una página web en la cual se considera los requerimientos tanto funcionales como no funcionales se saca estos aspectos a verificar mediante las peticiones que se establece entre los que participan en un sistema mediante los casos de usos de manera conceptuales aquellas función que se genera de los requerimiento donde queda plasmado en modelos ya estructurado y relacionado entre sí dando una panorama de lo que se está implementando dentro del sitio web.

3.3.2 Actores y función del sistema

Actor	Funciones
Administrador	Tendrá la responsabilidad de modificar, eliminar, añadir: productos, categorías, administradores y verificar las compras que los clientes han hechos.
Usuario	Podrá realizar consulta de los productos por categorías, ver los detalles de los productos, acceder a la comprar al registrarse, tener comprobantes de su compra con factura asignada.

Cuadro 4: Actores y Funciones

Elaborado por: Erick Morocho Vélez

3.3.3 Diagrama De Casos De Uso.



Diagrama 3: Caso de Uso Administrador

Elaborado por: Erick Morocho Vélez

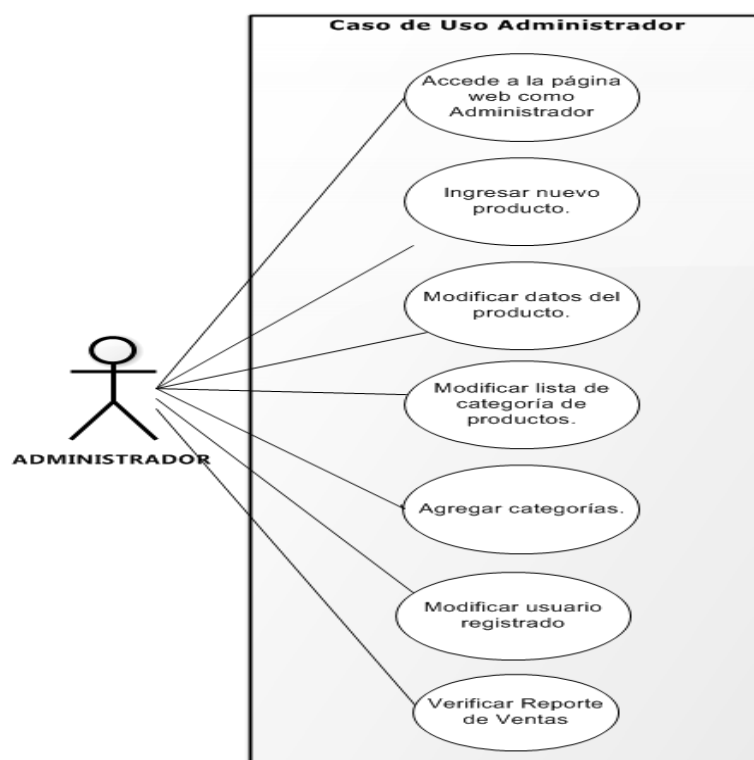

Diagrama 4: Caso de Uso Usuario
Elaborado por: Erick Morocho Vélez

3.3.4 Especificación de Casos de Usos

Cuadro 5: Caso de Uso "Accede a la página web como Administrador"

Caso de Uso	Accede a la página web como Administrador.	Identificador: CUS 01		
Actor	Administrador			
Tipo	Primario			
Referencias	RQ-F 001			
Precondición	Se debe de ingresar al sistema al registrarse como administrador para que pueda cumplir con el proceso.			
Postcondición	Se guardara en la base de datos sus datos y a la hora de ingreso se revisara sus datos en la base de datos para el acceso al panel.			
Resumen	El administrador deberá entrar en el panel donde tendrá acceso a ciertos privilegios para interactuar con el sistema.			
Autor	Erick Morocho Vélez	Fecha	18/07/2018	Versión: 1.0

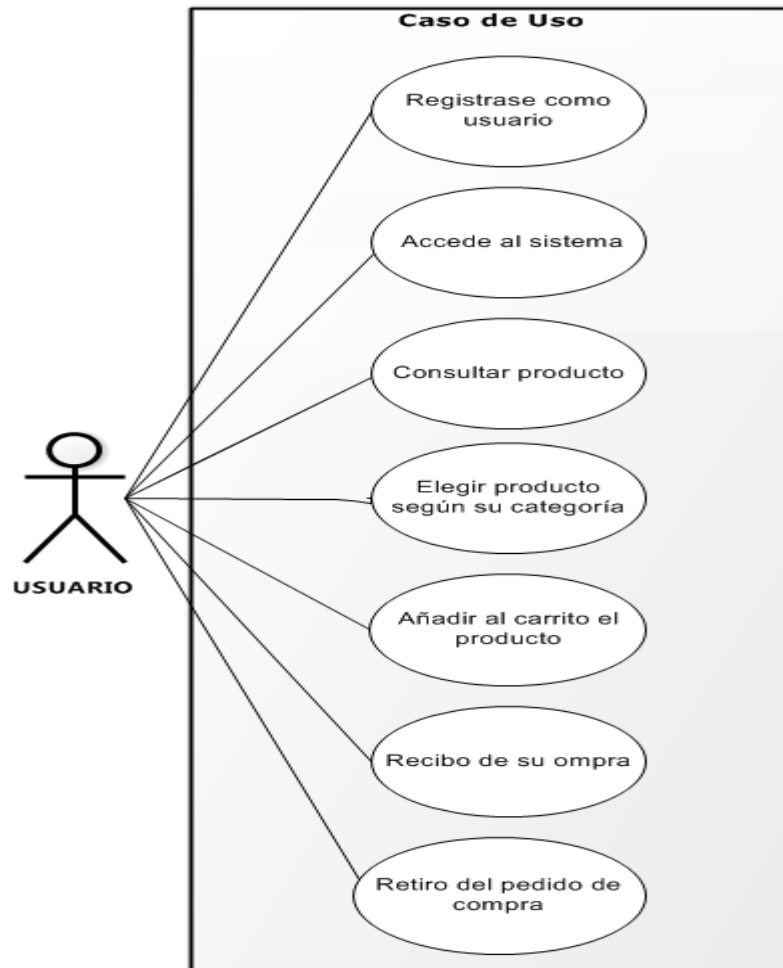
Flujo de evento:				
	Administrador			Sistema web
1	Ingreso a Inicio de sesión			
2	Insertar usuario y contraseña			
		2	Validar sus credenciales	
		3	Autenticación comprobada	
4	Accede a la página web como Administrador			

Otros datos			
Frecuencia esperada:	03 segundo después de la ejecución.	Rendimiento:	Alta
Importancia:	Autenticar su inicio como usuario	Urgencia:	Si
Estado:	Activo en el panel Administrador	Estabilidad:	Moderada

Comentario:
En caso de no ingresar como usuario administrador tendrá que pedir nueva contraseña se le enviara al correo los datos para obtener nueva contraseña.

Cuadro 6: Caso de Uso " Ingreso de nuevo producto"

Caso de Uso	Ingreso de nuevo producto.	Identificador: CUS 02		
Actor	Administrador			
Tipo	Primario			
Referencias	RQ-F 003			
Precondición	Se debe ingresar al sistema al registrarse como administrador para que pueda hacer el ingreso por el sistema para visualizar el producto en la pantalla principal.			
Postcondición	Se guardara en la base de datos y una vez actualizado se mostrara en la pantalla el producto a visualizar.			
Resumen	El administrador deberá entrar en el panel de que estará todos los que la va hacer como el ingreso de nuevos productos a la base de datos para mostrar en el sistema.			
Autor	Erick Morocho Vélez	Fecha	18/07/2018	Versión: 1.0

Flujo de evento:			
	Administrador		Sistema web
1	Ingreso a Inicio de sesión		
		2	Validar sus credenciales
		3	Autenticación comprobada
4	Accede a la página web como Administrador		
5	Ir a opción producto.		
6	Modificar los datos del producto		
		7	Guardar información en base de datos
		8	Actualizar el producto visualizando en la pantalla.

Otros datos			
Frecuencia esperada:	03 segundo después de la ejecución.	Rendimiento:	Alta
Importancia:	Autenticar su inicio como usuario	Urgencia:	Si
Estado:	Activo en el panel Administrador	Estabilidad:	Moderada

Comentario:
Si es posible debe estar registrado como Administrador para cumplir con este proceso en el panel de administrador que sale.

Cuadro 7: Caso de Uso " Modificar datos de productos"

Caso de Uso	Modificar datos de productos.	Identificador: CUS 03
Actores	Administrador	
Tipo	Primario	
Referencias	RQ-F 003	
Precondición	Se debe de ingresar al sistema al registrarse como administrador para que pueda cumplir con el proceso.	
Postcondición	Se guardara en la base de datos sus datos editados una vez actualizado y además se debe seguir como usuario administrador para hacer las respectivas correcciones.	
Resumen	Accede el administrador a editar los datos de los productos que desean ya sea actualizarlo o corregirlos.	
Autor	Erick Morocho Vélez	Fecha 18/07/2018 Versión: 1.0

Flujo de evento:			
	Administrador		Sistema web
1	Ingreso a Inicio de sesión		
		2	Validar sus credenciales
		3	Autenticación comprobada
4	Accede a la página web como Administrador		
5	Ir a opción producto.		
6	Modificar los datos del producto		
		7	Guardar información en base de datos
		8	Actualizar el producto visualizando en la pantalla.

Otros datos			
Frecuencia esperada:	03 segundo después de la ejecución.	Rendimiento:	Alta
Importancia:	Autenticar su inicio como usuario	Urgencia:	Si
Estado:	Activo en el panel Administrador	Estabilidad:	Moderada

Comentario:
Si es posible debe estar registrado como Administrador para cumplir con este proceso en el panel de administrador que sale.

Cuadro 8: Caso de Uso " Modificar lista de categoría de productos"

Caso de Uso	Modificar lista de categoría de productos	Identificador: CUS 04		
Actores	Administrador			
Tipo	Primario			
Referencias	RQ-F 004			
Precondición	Se debe de ingresar al sistema al registrarse como administrador para que pueda cumplir con el proceso.			
Postcondición	Se guardara en la base de datos sus datos los aspectos a modificar para poder hacer la asignación de los productos por categorías.			
Resumen	El administrador podrá editar los productos que ingreso y agregarlo con categoría así cuando el cliente elija una de las categorías aparezca lo respectivos productos.			
Autor	Erick Morocho Vélez	Fecha	18/07/2018	Versión: 1.0

Flujo de evento:				
	Administrador			Sistema web
1	Ingreso a Inicio de sesión.			
		2	Validar sus credenciales.	
		3	Autenticación comprobada.	
4	Accede a la página web como Administrador.			
5	Ir a opción categoría.			
6	Ingresar datos de categoría por producto.			
		7	Guardar información en base de datos.	
8	Agrega lo ingresado.			
		9	Actualiza campos de la lista de categorías.	

Otros datos			
Frecuencia esperada:	03 segundo después de la ejecución.	Rendimiento:	Alta
Importancia:	Autenticar su inicio como usuario	Urgencia:	Si
Estado:	Activo en el panel Administrador	Estabilidad:	Moderada

Comentario:

Solo se podrá modificar los datos de categorías si la persona esta logueado como administrador y una vez guardada se visualizara los datos en pantalla.

Cuadro 9: Caso de Uso "Mostrar los productos según categorías."

Caso de Uso	Modificar los productos según sus categorías.	Identificador: CUS 05		
Actores	Administrador			
Tipo	Primario			
Referencias	RQ-F 005			
Precondición	Se debe de ingresar al sistema al registrase como administrador para que pueda cumplir con el proceso.			
Postcondición	Se guardara en la base de datos sus datos los aspectos a modificar para hacer la asignación de los productos por categorías.			
Resumen	El administrador siempre que vaya a mostrar un producto o una nueva categoría podrá agregarlo con su respectiva categoría.			
Autor	Erick Morocho Vélez	Fecha	18/07/2018	Versión: 1.0

Flujo de evento:				
	Administrador			Sistema web
1	Ingreso a Inicio de sesión.			
		2	Validar sus credenciales.	
		3	Autenticación comprobada.	
4	Accede a la página web como Administrador.			
5	Ir a opción categoría.			
6	Editar los campos de la lista de categoría por producto.			
		7	Guardar información en base de datos.	
8	Guarda lo ingresado.			
		9	Actualiza campos de la lista de categorías.	

Otros datos			
Frecuencia esperada:	03 segundo después de la ejecución.	Rendimiento:	Alta
Importancia:	Autenticar su inicio como usuario	Urgencia:	Si
Estado:	Activo en el panel Administrador	Estabilidad:	Moderada

Comentario:
Solo se podrá modificar los datos de la lista de los productos si la persona esta logueado como administrador y una vez guardada se visualizara los datos.

Cuadro 10: Caso de Uso "Modificar Usuario Registrado como Administrador"

Caso de Uso	Modificar Usuario Registrado como Administrador	Identificador: CUS 06
Actor	Administrador	
Tipo	Primario	
Referencias	RQ-F 001	
Precondición	Se debe de ingresar al sistema al registrase como administrador para que pueda cumplir con el proceso.	
Postcondición	Se emitirá una lista de las ventas que se ha hecho y así hacer el pedido para que el administrador tenga pendiente una vez que ingrese a la página verificar la ventas	
Resumen	El administrador deberá entrar en el panel donde tendrá acceso a ciertos privilegios para interactuar con el sistema.	
Autor	Erick Morocho Vélez	Fecha 18/07/2018 Versión: 1.0

Flujo de evento:			
	Administrador		Página web
1	Ingreso a Inicio de sesión		
2	Insertar usuario y contraseña		
		2	Validar sus credenciales
		3	Autenticación comprobada
4	Accede a la página web como Administrador		
5	Clic en reporte de Venta		
		6	Detalle de la Ventas del cliente

Otros datos			
Frecuencia esperada:	03 segundo después de la ejecución.	Rendimiento:	Alta
Importancia:	Autenticar su inicio como usuario	Urgencia:	Si
Estado:	Activo en el panel Administrador	Estabilidad:	Moderada

Comentario:
En caso de no ingresar como usuario administrador tendrá que pedir nueva contraseña se le enviara al correo los datos para obtener nueva contraseña.

Cuadro 11: Caso de Uso "Verificar Reporte de Venta como Administrador"

Caso de Uso	Verificar Reporte de Venta como Administrador	Identificador: CUS 07		
Actor	Administrador			
Tipo	Primario			
Referencias	RQ-F 001			
Precondición	Se debe de ingresar al sistema al registrase como administrador para que pueda cumplir con el proceso.			
Postcondición	Se emitirá una lista de las ventas que se ha hecho y así hacer el pedido para que el administrador tenga pendiente una vez que ingrese a la página verificar la ventas			
Resumen	El administrador deberá entrar en el panel donde tendrá acceso a ciertos privilegios para interactuar con el sistema.			
Autor	Erick Morocho Vélez	Fecha	18/07/2018	Versión: 1.0

Flujo de evento:				
	Administrador			Página web
1	Ingreso a Inicio de sesión			
2	Insertar usuario y contraseña			
		2	Validar sus credenciales	
		3	Autenticación comprobada	
4	Accede a la página web como Administrador			
5	Clic en reporte de Venta			
		6	Detalle de la Ventas del cliente	

Otros datos			
Frecuencia esperada:	03 segundo después de la ejecución.	Rendimiento:	Alta
Importancia:	Autenticar su inicio como usuario	Urgencia:	Si
Estado:	Activo en el panel Administrador	Estabilidad:	Moderada

Comentario:
En caso de no ingresar como usuario administrador tendrá que pedir nueva contraseña se le enviara al correo los datos para obtener nueva contraseña.

Cuadro 12: Caso de Uso "Regístrate como usuario"

Caso de Uso	Regístrate como usuario	Identificador: CUS 08
Actores	Usuario	
Tipo	Primario	
Referencias	RQ-F 006	
Precondición	Se requiere que el cliente para acceder a la compra se registre mediante un formulario que ingresa los datos del cliente.	
Postcondición	Se guardara en la base de datos sus datos personales para luego hacer la verificación cuando entre de nuevo al sistema.	
Resumen	Cuando el usuario este accediendo al sistema se pueda registra para que después pueda ingresar y hacer sus compras en línea.	
Autor	Erick Morocho Vélez	Fecha 18/07/2018 Versión: 1.0

Flujo de evento:			
	Usuario		Página web
1	Ingreso a la página web.		
2	Ir a opción registró.		
3	Llenar los datos personales.		
		4	Parámetros establecidos cumplido.
5	Seleccionar Registrarse.		
		6	Guardar información en base de datos.
		7	Acceso al sistema como Usuario.

Otros datos			
Frecuencia esperada:	03 segundo después de la ejecución.	Rendimiento:	Alta
Importancia:	Autenticar su inicio como usuario	Urgencia:	Si
Estado:	Activo en la página web.	Estabilidad:	Moderada

Comentario:
Se debe llenar el formulario donde luego se cumplirá los parámetros que

se establezca para llenar los datos.

Cuadro 13: Caso de Uso "Accede al sistema"

Caso de Uso	Accede al sistema	Identificador: CUS 09		
Actores	Usuario			
Tipo	Primario			
Referencias	RQ-F 007			
Precondición	Se debe de ingresar al sistema al registrarse como usuario para que pueda cumplir con sus funciones como cliente.			
Postcondición	Se valida en la base de datos que ingrese para ver si hay autenticación de sus registro.			
Resumen	Que el usuario este dado de alta en el sistema con sus datos ya existente así permite la entrada al sistema.			
Autor	Erick Morocho Vélez	Fecha	18/07/2018	Versión: 1.0

Flujo de evento:			
	Usuario		Página web
1	Ingreso a Inicio de sesión		
		2	Validar sus credenciales
		3	Autenticación comprobada
4	Accede a la página web como Usuario		

Otros datos			
Frecuencia esperada:	03 segundo después de la ejecución.	Rendimiento:	Alta
Importancia:	No es necesario que este logueado como usuario	Urgencia:	Si
Estado:	Activo en la página web.	Estabilidad:	Moderada

Comentario:
Si quiere ingresar a ser la compra debe registrarse para ingresar el sistema y verificar su correo la información enviada o registrada correctamente.

Cuadro 14: Caso de Uso "Consultar producto"

Caso de Uso	Consultar producto	Identificador: CUS 10			
Actores	Usuario				
Tipo	Primario				
Referencias	RQ-F 008				
Precondición	Estar registrado o no para acceder a esta opción tanto en la pantalla principal, como logueado.				
Postcondición	Se muestra los productos guardados a mostrar y se podrá hacer un recorrido de todos los productos que tiene.				
Resumen	Tanto como usuario registrado o no registrado podrá consulta los detalles del producto que eligió para poder ver la mejor opción a comprar viendo las especificaciones que tiene el producto.				
Autor	Erick Morocho Vélez	Fecha	18/07/2018	Versión:	1.0

Flujo de evento:						
	Usuario				Página web	
1	Ir a página web					
				2	Presenta los productos	
3	Selecciona detalle en el producto.					
				4	Se visualiza la información del producto	
5	Añade al carrito el producto					

Otros datos			
Frecuencia esperada:	03 segundo después de la ejecución.	Rendimiento:	Alta
Importancia:	No es necesario que este logueado como usuario	Urgencia:	Si
Estado:	Activo en la página web	Estabilidad:	Moderada

Comentario:
Para el usuario se visualizara la lista de una variedad de producto que ya se le deja en la opción del cliente si compra uno o más de los artículos que está a la vista.

Cuadro 15: Caso de Uso " Elegir producto según su categoría"

Caso de Uso	Elegir producto según su categoría	Identificador:	CUS 11
Actores	Usuario		
Tipo	Primario		
Referencias	RQ-F 009		
Precondición	No será necesario que este logueado para ver las categorías que presentan, además será necesario que en la base de dato este registrado la categoría por cada producto.		
Postcondición	Que se presente los productos existentes en el almacén.		
Resumen	El usuario podrá ver los diferentes grupos según las categorías que muestre así tendrá una lista de diferentes productos con sus diferentes clasificación.		
Autor	Erick Morocho Vélez	Fecha	18/07/2018
		Versión	1.0

Flujo de evento:			
	Usuario		Página web
1	Ir a página web.		
2	Clic en producto.		
3	Selecciona lista de categoría.		
		4	Se presentan un listado.
5	Elegir una categoría.		
		6	Muestra los productos según la categoría.
7	Elige un producto.	7	Guardar información en base de datos
8	Agrega al carrito el producto		
		9	Autosuma el producto agregado a los demás

	producto en el carrito
--	------------------------

Otros datos			
Frecuencia esperada:	03 segundo después de la ejecución.	Rendimiento:	Alta
Importancia:	No es necesario que este logueado como usuario	Urgencia:	Si
Estado:	Activo en la página web	Estabilidad:	Moderada

Comentario:
El usuario tendrá la opción de ver la lista de los diferentes categorías que el negocio tiene a clasificar los productos para eso tendrá que ir a opción de producto y seleccionar la lista que viene con sus respectivas clasificación y se visualizara el correspondiente.

Cuadro 16: Caso de Uso "Añadir al carrito el producto"

Caso de Uso	Añadir al carrito el producto	Identificador:	CUS 12
Actores	Usuario		
Tipo	Primario		
Referencias	RQ-F 010		
Precondición	Se debe de ingresar al sistema al registrase como administrador para que pueda cumplir con el proceso.		
Postcondición	Se guardara en la base de datos lo que compren y se lo suma las el valor de cada producto.		
Resumen	Permite al usuario que pueda añadir el producto a la cesta de la compra, podrá eliminar el producto que ya no desee comprar las cantidades a comprar y si envío para comprarlo hacer el pedido.		
Autor	Erick Morocho Vélez	Fecha:	18/07/2018
		Versión:	1.0

Flujo de evento:			
	Usuario		Página web
1	Ir a página web.		
2	Clic en producto.		

3	Clic en Añadir el producto		
		4	Adjunta el producto a su carrito de compra.
5	Dirigirse al carrito		
		6	Muestra los productos que ha añadido al carrito
7	Clic en confirma el pedido.		Guardar información en base de datos
		8	Guardar información en base de datos
9	Loguearse como usuario		
10	Acepta el pedido que va a realizar		
		11	Envió de su recibo de su pre-compra

Otros datos			
Frecuencia esperada:	03 segundo después de la ejecución.	Rendimiento:	Normal
Importancia:	No es necesario que este logueado como usuario	Urgencia:	No
Estado:	Activo en la página web	Estabilidad:	Moderada

Comentario:
En el carrito de compra contiene datos como la cantidad a comprar, el valor total o se podrá eliminar ese producto que no desee, este es la sumario de todos los productos agregado al carrito.

Cuadro 17: Caso de Uso " Recibo de su compra"

Caso de Uso	Recibo de su compra	Identificador: CUS 13
Actores	Usuario	
Tipo	Primario	
Referencias	RQ-F 011	
Precondición	Se debe de ingresar al sistema al registrase como usuario para que pueda cumplir con el proceso.	
Postcondición	Se debe de realizar su compra para él envió del recibo al correo.	
Resumen	Una vez que la persona haga la compra de los productos y se haga la transacción bancaria o el depósito a la cuenta del local se le envía su recibo como comprobante de su	

	compra.			
Autor	Erick Morocho Vélez	Fecha:	18/07/2018	Versión: 1.0

Flujo de evento:			
	Usuario		Página web
1	Ir a página web.		
2	Clic en producto.		
3	Clic en Añadir el producto		
		4	Adjunta el producto a su carrito de compra.
5	Dirigirse al carrito		
		6	Muestra los productos que ha añadido al carrito
7	Clic en confirma el pedido.		Guardar información en base de datos
		8	Guardar información en base de datos.
9	Loguearse como usuario.		
10	Acepta el pedido que va a realizar.		
		11	Envío de su recibo de su pre-compra.
12	Revisión del correo del recibo		
13	Impresión del recibo.		
14	Hacer el retiro de se compra.		
		15	Revisión en la web del pedido con recibo.
16	Pedido con recibo entregado.		

Otros datos			
Frecuencia esperada:	03 segundo después de la ejecución.	Rendimiento:	Normal
Importancia:	No es necesario que este logueado como usuario	Urgencia:	No
Estado:	Activo en la página web	Estabilidad:	Moderada

Cuadro 18: Caso de Uso " Retiro del pedido de compra"

Caso de Uso	Retiro del pedido de compra	Identificador: CUS
-------------	-----------------------------	--------------------

					14
Actores	Usuario				
Tipo	Primario				
Referencias	RQ-F 012				
Precondición	Se debe de ingresar al sistema al registrarse como administrador para que pueda cumplir con el proceso.				
Postcondición	Se verificara el pedido hecho por el administrador en la web y con el recibo que hace la factura final				
Resumen	El usuario tendrá que hacer el retiro de su compra en el local.				
Autor	Erick Morocho Vélez	Fecha	18/07/2018	Versión:	1.0

Flujo de evento:					
	Usuario				Página web
1	Ir a página web.				
2	Clic en producto.				
3	Clic en Añadir el producto				
			4		Adjunta el producto a su carrito de compra.
5	Dirigirse al carrito				
			6		Muestra los productos que ha añadido al carrito
7	Clic en confirma el pedido.				
			8		Guardar información en base de datos.
9	Loguearse como usuario.				
10	Acepta el pedido que va a realizar.				
			11		Emite una factura de su pre-compra.
12	Imprimir la factura.				
13	Hacer el retiro de se compra con factura				
			14		Revisión en la web del pedido con recibo.

15	Pedido con recibo entregado.	
----	------------------------------	--

Otros datos			
Frecuencia esperada:	03 segundo después de la ejecución.	Rendimiento:	Normal
Importancia:	No es necesario que este logueado como usuario	Urgencia:	No
Estado:	Activo en la página web	Estabilidad:	Moderada

CAPÍTULO IV

4 PROPUESTA

4.1 Introducción

4.1.1 Tema

Diseño de un sitio web publicitario para la comercialización de productos en la librería “Orellana” de la ciudad de Guayaquil en el período 2018.

4.1.2 Estudio de Factibilidad

Para la elaboración de este proyecto se tomaron en cuenta diferentes recursos que nos ayude a poder implementar el sitio web y de acuerdo a los objetivos que se a establecidos poder satisfacerlo tanto para la empresa como para los clientes.

Los estudios de factibilidad a tratar son los siguientes:

- Factibilidad Operativa

- Factibilidad Técnica
- Factibilidad Económica

4.1.2.1 Factibilidad Operativa

La Librería Orellana desea mejorar de otra manera sus servicios y el aumento de sus ventas como resultado ampliarse más en el mercado y tener buenas comunicación con los consumidores, debido a que no quiere tener que ir por un rumbo que podría afectar a los empleados que sería que el negocio ya no siga en el mercado es por eso que se quiere evitar a toda costa esta opción, por este motivo se creara sitio web que podrá ver los productos y con un solo clic comprarlo, es así que resultara optimizado para ambos involucrado.

4.1.2.2 Factibilidad Técnica

Se trata de la implementación de un sitio web dentro de la cual el negocio pretender llegar en un marco de circunstancias que no se ha tomado en cuenta en el trascurso del periodo que viene pasando del negocio y se quiere llegar a las personas que debido a su tiempo es ajustado permitiendo con el desarrollo del sistema sea minimizando parte de su tiempo en las compras en el sistema web, por lo tanto se tiene en cuenta los siguientes elementos que forma parte de este sitio web.

Cuadro 19: Factibilidad Técnica Hardware

Cantidad	Nombre	Descripción
1	Pc – Escritorio	<ul style="list-style-type: none"> - Procesador Intel Core I7 7MA. Gen. 3.6GHz - Memoria Ram 8GB - Disco Duro 1TB - DVDRW - Teclado, Mouse, Parlantes

		- Red 10/100 MBPS
1	Servidor	<ul style="list-style-type: none"> - Máximo del disco soportado: 4 TB - Capacidad de Disco Duro: 500 GB SATA II - USB: Universal Serial Bus 2.0 - Flash ROM/Firmware: 256 MB - Memoria Principal Instalada: 512 MB
2	Programador Diseñador	- Programador- Analista de Sistema

Elaborado por: Erick Morocho Vélez

Cuadro 20: Factibilidad Técnica Software

Nombre	Descripción
Sistema Operativo	<ul style="list-style-type: none"> - Marca: Microsoft - Nombre: WINDOWS - Versión: 7 ultimate - Idioma: Español - Tipo de licencia: Paquete Completo Negocios
Base de datos	<ul style="list-style-type: none"> - MySQL (PHP) - Licencia: GPL o Uso comercial - Versión: 5.5.2 - Multiplataforma

Lenguaje de programación	- Dreamweaver CS5
Dominio	- Extensión de identificador de alojamiento de una página web
Web Server	- Https

Elaborado por: Erick Morocho Vélez

4.1.2.3 Factibilidad Económica

Dentro de lo que involucra en el proyecto para llegar a implementarlo hay que tener en cuenta el factor económico en la cual se hacen una muestra de los posibles recursos o elementos que se usaran para llegar a cumplir con el diseño y la ejecución de la página web, se genera una cantidad estimada para desarrollar el proyecto de lo cual en la siguiente tablas lo muestra.

Cuadro 21: Factibilidad Económica - Costo Estimado

Cantidad	Descripción	Precio Unitario	Total
	HARDWARE		
1	Pc- Escritorio	\$775.00	\$775.00
1	Servidor	\$3.200	\$3.200
	Total de Hardware		\$778.20
	SOFTWARE		
1	Sistema Operativo	\$75.00	\$75.00
1	MySQL	\$0.00	\$0.00

1	Dreamweaver CS5	\$49.99	\$49.99
1	Web Server	\$ 90.00	\$80.00
	Total de Software		\$214.99
	DESARROLLADOR		
1	Analista/Diseñador	900.00	900.00
1	Programador	840.00	840.00
	Total de Desarrollador		1740.00
	Total Estimado		2733.19

Elaborado por: Erick Morocho Vélez

Cuadro 22: Factibilidad Económica - Costo Real

Cantidad	Descripción	Precio Unitario	Total
	HARDWARE		
1	Pc- Escritorio	\$775.00	\$775.00
1	Servidor	\$3.200	\$3.200
	Total de Hardware		\$778.20
	SOFTWARE		

1	Sistema Operativo	\$75.00	\$75.00
1	MySQL	\$0.00	\$0.00
1	Dreamweaver CS5	\$49.99	\$49.99
1	Web Server	\$ 75.00	\$80.00
	Total de Software		\$214.99
	DESARROLLADOR		
1	Analista/Diseñador	900.00	900.00
1	Programador	840.00	840.00
	Total de Desarrollador		1740.00
	Total Estimado		2733.19

Elaborado por: Erick Morocho Vélez

4.2. Fase de Diseño

4.2.1 Requerimientos funcionales del Sistema

Requerimiento Administrador

En la tabla, se puede observar los requerimientos del administrador sacado del levantamiento de la información para su funcionalidad en el sistema:

Identificación del requerimiento	Nombre	Descripción
RQ-F 001	Accede a la página web como Administrador	El administrador cuando entre a la página web podrá acceder como usuario administrador y hacer los cambios que se conceda para la realización, es decir, lo que se va a visualizar en pantalla.
RQ-F 002	Ingreso de nuevo Producto	En la página web habrá un panel para el administrador donde efectuara el ingreso de los productos, detalles como cantidad, precio, unidades de stock, entre otras para poder visualizar en el panel de usuario y del administrador.
RQ-F 003	Modificar datos de productos	En la opción se visualizar los ítems de los detalles de cada producto en la que la persona ingresa al sistemas se modificara, eliminara el producto.
RQ-F 004	Modificar lista de categoría de productos	Permite al usuario seleccionar el productos según la categoría buscar la opción de acuerdo a la marca o el detalle del producto en cambio el administrador podrá añadir nuevas categorías, enlazar productos que sea según la categoría.
RQ-F 005	Mostrar los productos según sus categorías	Permite visualizar los productos pero categorizando aquellos con tipos de elementos como: suministro de oficinas, libros, útiles escolares, donde cada producto tiene clasificado según su categoría.

Cuadro 23: Requerimiento Funcional del Administrador

Elaborado por: Erick Morocho Vélez

Requerimiento Usuario

Identificación del requerimiento	Nombre	Descripción
----------------------------------	--------	-------------

RQ-F 006	Regístrase como usuario	Para que el usuario pueda disfrutar de las funcionalidades de la página web y acceda a la compra de un producto tendrá que registrarse.
RQ-F 007	Accede al sistema	Cuando el usuario registrado podrá ingresar al sistema y hacer sus compras, para eso es importante que se base en el registro del usuario.
RQ-F 008	Consultar producto	Donde el usuario verificara en la pantalla los productos que el negocio tiene y las especificaciones de cada uno podrá el producto añadirlo al carrito de compra.
RQ-F 009	Elegir producto según su categoría	El usuario podrá ver los diferentes grupos según las categorías que muestre así tendrá una lista variada de los productos con sus diferentes clasificación.
RQ-F 010	Añadir carro de compra.	La página web permitirá a los usuarios registrados, para seleccionar y añadir el producto que desee comprar.
RQ-F 011	Recibo de su pre-compra	Una vez que la persona haga la compra de los productos y se haga la transacción bancaria o el retiro de su compra en el local se le emite su factura como comprobante de su compra.

Cuadro 24: Requerimiento Funcional del Usuario

Elaborado por: Erick Morocho Vélez

4.2.2 Diagrama de actividades



Diagrama 5: Actividad de Venta en el Sistema

Elaborado por: Erick Morocho Vélez

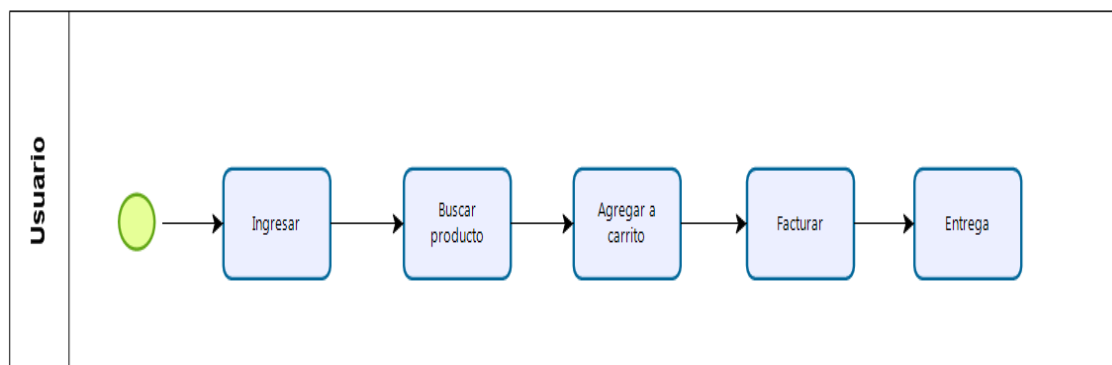

Diagrama 6: Actividad Buscar Producto

Elaborado por: Erick Morocho Vélez corregir

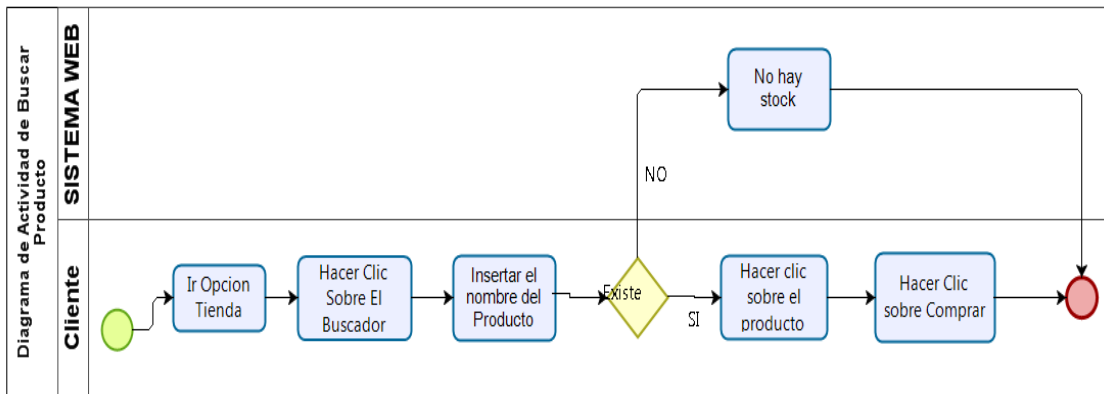

Diagrama 7: Actividad Agregar – Facturar Producto a carrito

Elaborado por: Erick Morocho Vélez

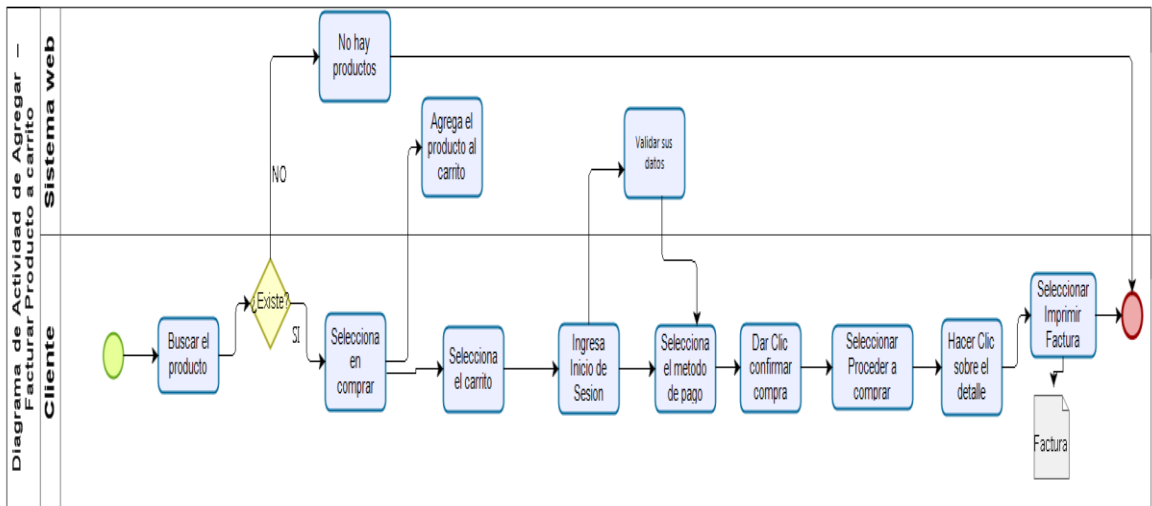

Diagrama 8: Actividad Cancelar Compra

Elaborado por: Erick Morocho Vélez

4.2.3 Modelo Entidad - Relación

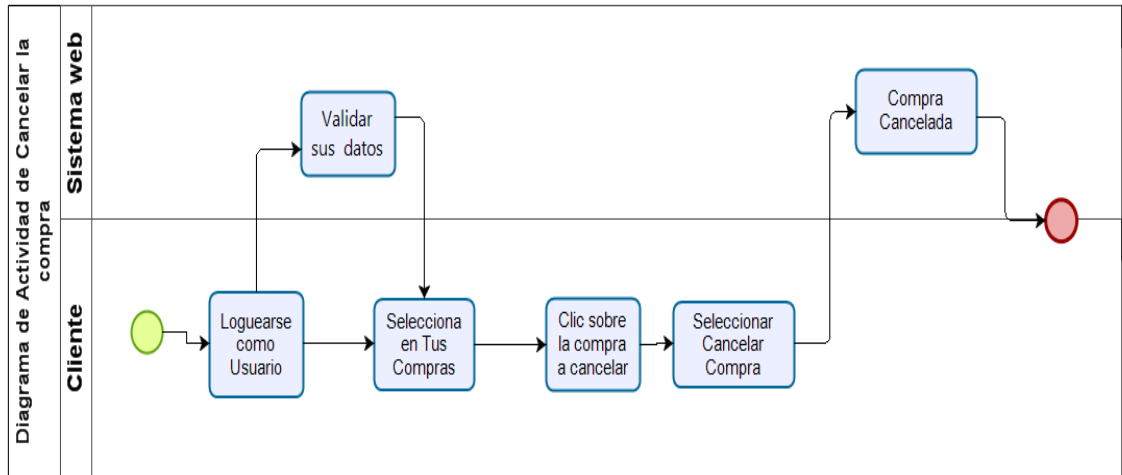

Diagrama 9: Modelo Entidad Relación

Elaborado por: Erick Morocho Vélez

4.2.4 Modelo – Diagrama de Clases

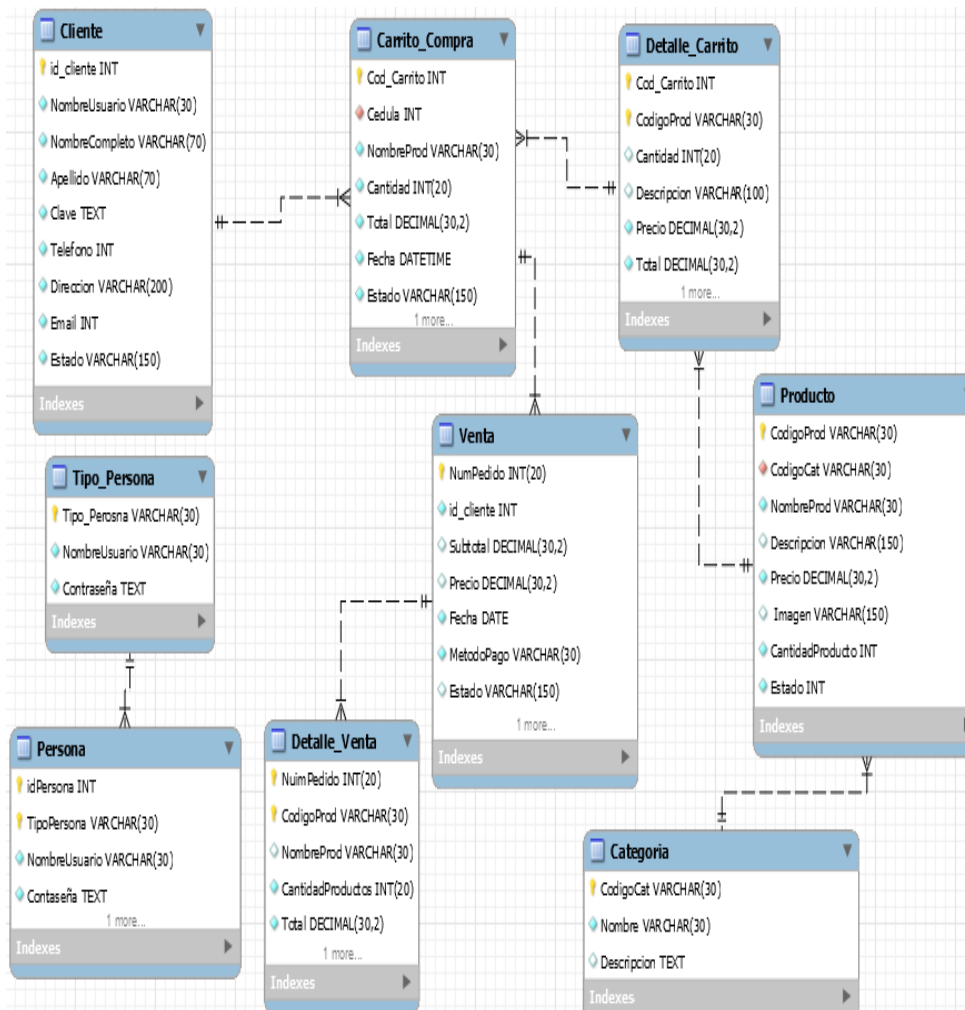

Diagrama 10: Diagrama de Clases

Elaborado por: Erick Morocho Vélez

4.2.5 Diccionario de la Base de Datos

Cuadro 25: Diccionario "Cliente"

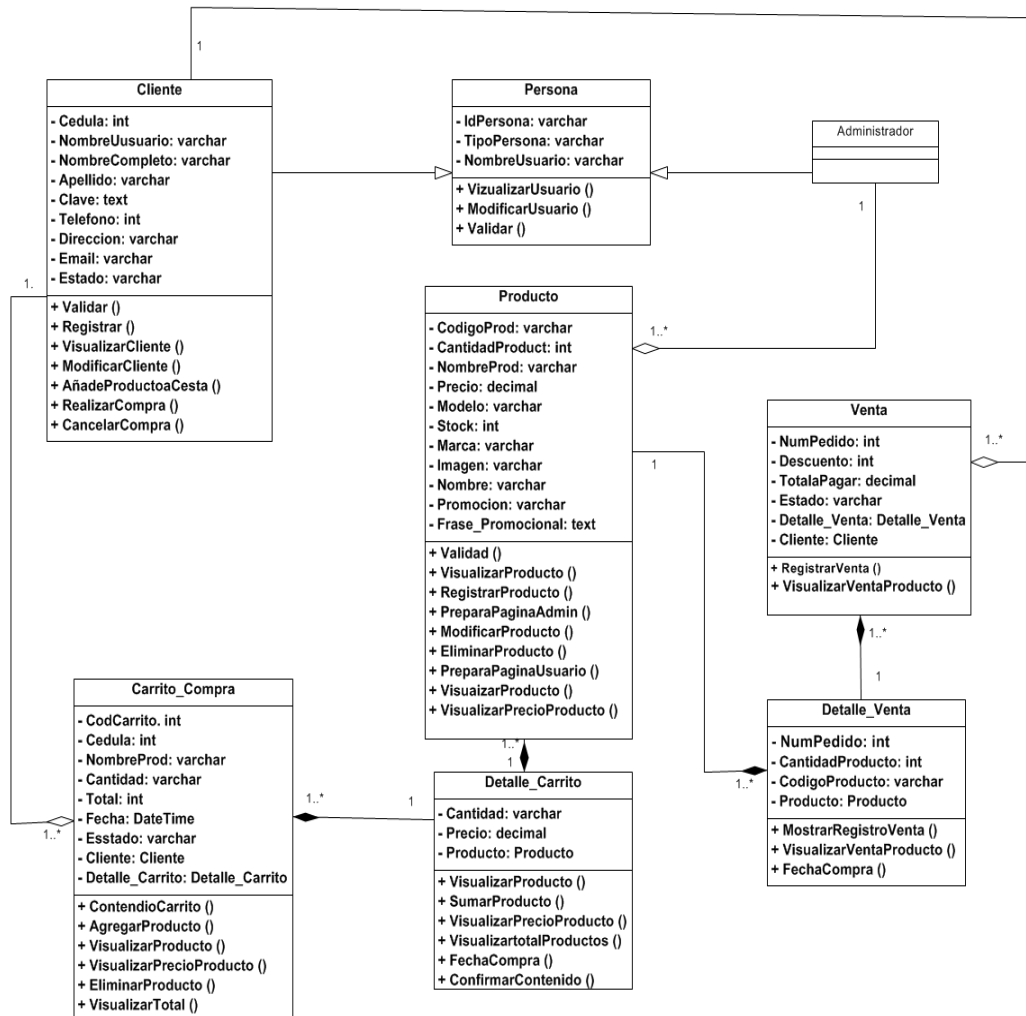
 <p>Instituto Superior Tecnológico Bolivariano de Tecnología Código de Registro SENESCYT N.° 2397</p>		Diccionario de Datos		Página 1 de 1			
				Fecha de Elaboración: 06 de septiembre del 2018			
Integrante: Morocho Vélez Erick Richard		Proyecto		Diseño de un sitio web publicitario para la comercialización de productos en la librería "Orellana" de la ciudad de Guayaquil en el período 2018.			
Tabla: Cliente		Descripción: Contiene los datos para el registro de Cliente.					
		Descripción del Registro					
Nº	Nombre del Campo	Definición	Tipo	Sec.	Formato	Long	Null
1	Cedula	Cédula del cliente	PK	M	INT	10	NO
2	NombreUsuario	Nombre del usuario.	E	A	VARCHAR	30	NO
3	NombreCompleto	Nombre del Cliente	E	A	VARCHAR	70	NO
4	Apellido	Apellido del cliente	E	A	VARCHAR	70	NO
5	Clave	Contraseña del Cliente	E	A	TEXT	30	NO
6	Teléfono	Número de Teléfono	E	A	VARCHAR	255	NO

7	Dirección	Dirección de domicilio	E	A	VARCHAR	200	NO
8	Email	Dirección de correo del Cliente	E	A	VARCHAR	150	NO
9	Estado	Estado activo - inactivo	E	A	VARCHAR	200	NO

OBSERVACION:

Tipo	Secuencia	Formato Numérico	Formato carácter	Formato Fecha
PK Clave Primaria	A Automática	I Integer S Small Integer	C Char VC Varchar	D Date DT Date Time
FK Clave Foránea	M Manual	DC Decimal M Money		
E Elemento de dato				

Cuadro 26: Diccionario "Carrito_Compra"

 <p>Instituto Superior Tecnológico Bolivariano de Tecnología Código de Registro SENESCYT N. - 2397</p>		Diccionario de Datos		Página 1 de 1			
				Fecha de Elaboración: 06 de septiembre del 2018			
Integrante: Morocho Vélez Erick Richard		Proyecto		Diseño de un sitio web publicitario para la comercialización de productos en la librería "Orellana" de la ciudad de Guayaquil en el período 2018.			
Tabla: Carrito_Compra		Descripción: Contiene los datos para el añadir carrito de compra del Cliente.					
		Descripción del Registro					
Nº	Nombre del Campo	Definición	Tipo	Sec.	Formato	Long	Null
1	Cod_Carrito	Código carrito	PK	M	INT	10	NO
2	Cedula	Cédula del cliente	FK	A	INT	10	NO
3	Total	Total de los productos	E	A	DECIMAL(30,2)	30	NO
4	Fecha	Apellido del cliente	E	A	DATE TIME	150	NO
5	Estado	Estado activo - inactivo	E	A	VARCHAR	150	NO

Cuadro 27: Diccionario "Detalle_Carrito"

 <p>Instituto Superior Tecnológico Bolivariano de Tecnología Código de Registro SENESCYT N.° 2397</p>		Diccionario de Datos	Página 1 de 1				
			Fecha de Elaboración:				
Integrante: Morocho Vélez Erick Richard		Proyecto		Diseño de un sitio web publicitario para la comercialización de productos en la librería "Orellana" de la ciudad de Guayaquil en el período 2018.			
Tabla: Detalle_Carrito		Descripción: Contiene los datos para el detalle de carrito de compra de Cliente.					
		Descripción del Registro					
Nº	Nombre del Campo	Definición	Tipo	Sec.	Formato	Long	Null
1	Cod_Carrito	Código carrito	PK	M	INT	10	NO
2	CodigoProd	Código del producto	E	A	VARCHAR	30	NO
3	Cantidad	Cantidad	E	A	INT	20	NO
4	Precio	Precio del producto	E	A	DECIMAL(3 0,2)	30	NO
OBSERVACION:							
Tipo		Secuencia	Formato Numérico		Formato carácter	Formato Fecha	

PK Clave Primaria	A Automática	I Integer	C Char	D Date
FK Clave Foránea		S Small Integer	VC Varchar	DT Date Time
E Elemento de dato	M Manual	DC Decimal		
		M Money		

Cuadro 28: Diccionario " Producto "

		Diccionario de Datos		Página 1 de 1			
				Fecha de Elaboración:			
Integrante: Morocho Vélez Erick Richard		Proyecto		Diseño de un sitio web publicitario para la comercialización de productos en la librería "Orellana" de la ciudad de Guayaquil en el período 2018.			
Tabla: Producto		Descripción: Contiene información de los productos					
		Descripción del Registro					
Nº	Nombre del Campo	Definición	Tipo	Sec.	Formato	Long	Null
1	Cod_Carrito	Código carrito	PK	M	VARCHAR	30	NO
2	CodigoCat	Código categoría	FK	A	VARCHAR	30	NO
3	CantidadProducto	Cantidad del producto	E	A	INT	250	NO
4	NombreProd	Nombre del producto	E	A	VARCHAR	30	NO

5	Precio	Precio del producto	E	A	DECIMAL(30,2)	30	NO
6	Modelo	Modelo del producto	E	A	VARCHAR	30	NO
7	Marca	Marca del producto	E	A	VARCHAR	30	NO
8	Descuento	Descuento	E	A	INT	30	NO
9	Stock	Stock	E	A	INT	30	NO
10	Imagen	Imagen del producto	E	A	VARCHAR	150	NO
11	Estado	Estado activo - inactivo	E	A	VARCHAR	150	NO

OBSERVACION:

Tipo	Secuencia	Formato Numérico	Formato carácter	Formato Fecha
PK Clave Primaria FK Clave Foránea E Elemento de	A Automática M Manual	I Integer S Small Integer DC Decimal M Money	C Char VC Varchar	D Date DT Date Time

Cuadro 29: Diccionario " Categoría"

 <p>Instituto Superior Tecnológico Bolivariano de Tecnología Código de Registro SENESCYT N.° 2397</p>		<p align="center">Diccionario</p> <p align="center">de</p> <p align="center">Datos</p>		<p align="right">Página 1 de 1</p>			
				<p>Fecha de Elaboración:</p>			
<p>Integrante:</p> <p>Morocho Vélez Erick Richard</p>		<p>Proyecto</p>		<p>Diseño de un sitio web publicitario para la comercialización de productos en la librería "Orellana" de la ciudad de Guayaquil en el período 2018.</p>			
<p>Tabla: Categoría</p>		<p>Descripción: Contiene los datos para enlistar los productos según su categoría.</p>					
		<p align="center">Descripción del Registro</p>					
Nº	Nombre del Campo	Definición	Tipo	Sec.	Formato	Long	Null
1	CodigoCat	Código categoría	PK	M	VARCHAR	30	NO
2	Nombre	Nombre del categoría	E	A	VARCHAR	30	NO
3	Cantidad	Cantidad	E	A	INT	20	NO
4	Descripción	Descripción del categoría	E	A	VARCHAR	30	NO

OBSERVACION:				
Tipo	Secuencia	Formato Numérico	Formato carácter	Formato Fecha
PK Clave Primaria	A Automática	I Integer	C Char	D Date
FK Clave Foránea	M Manual	S Small Integer	VC Varchar	DT Date Time
E Elemento de dato		DC Decimal		
		M Money		

Cuadro 30: Diccionario "Venta"

 <p>Instituto Superior Tecnológico Boliviano de Tecnología Código de Registro SENESCYT N.º 2397</p>		Diccionario de Datos	Página 1 de 1				
			Fecha de Elaboración:				
Integrante: Morocho Vélez Erick Richard		Proyecto	Diseño de un sitio web publicitario para la comercialización de productos en la librería "Orellana" de la ciudad de Guayaquil en el período 2018.				
Tabla: Venta		Descripción: Contiene los datos referente a la venta realizada.					
		Descripción del Registro					
Nº	Nombre del Campo	Definición	Tipo	Sec.	Formato	Long	Null
1	NumPedido	Número del pedido	PK	M	INT	20	NO
2	Cédula	Cédula del cliente	E	A	int	10	NO

3	Fecha	Fecha de la compra	E	A	DATE TIME	20	NO
4	Subtotal	Subtotal	E	A	DECIMAL(30,2)	30	NO
5	Estado	Estado activo - inactivo	E	A	VARCHAR	150	NO

OBSERVACION:

Tipo	Secuencia	Formato Numérico	Formato carácter	Formato Fecha
PK Clave Primaria FK Clave Foránea E Elemento de dato	A Automática M Manual	I Integer S Small Integer DC Decimal M Money	C Char VC Varchar	D Date DT Date Time

Cuadro 31: Diccionario "Detalle_Venta"

 <p>Instituto Superior Tecnológico Boliviano de Tecnología Código de Registro SENESCYT N.° 2397</p>		<p align="center">Diccionario de Datos</p>		<p align="right">Página 1 de 1</p>			
				<p align="right">Fecha de Elaboración:</p>			
<p>Integrante: Morocho Vélez Erick Richard</p>		<p align="center">Proyecto</p>		<p>Diseño de un sitio web publicitario para la comercialización de productos en la librería "Orellana" de la ciudad de Guayaquil en el período 2018.</p>			
<p>Tabla: Detalle_Venta</p>		<p>Descripción: Contiene los datos según las descripción de los detalles de la venta realizada.</p>					
		<p align="center">Descripción del Registro</p>					
Nº	Nombre del Campo	Definición	Tipo	Sec.	Formato	Long	Null
1	NumPedido	Número del pedido	PK	M	INT	20	NO
2	CodigoPro	Código del Producto	E	A	VARCHAR	30	NO
3	CantidadProducto	Cantidad del Producto	E	A	int	20	NO
4	Precio	Precio del total de la Venta	E	A	DECIMAL(30,2)	30	NO

OBSERVACION:				
Tipo	Secuencia	Formato Numérico	Formato carácter	Formato Fecha
PK Clave Primaria	A Automática	I Integer	C Char	D Date
FK Clave Foránea		S Small Integer	VC	DT Date Time
E Elemento de dato	M Manual	DC Decimal M Money	Varchar	

Cuadro 32: Diccionario "Tipo_Persona"

		Diccionario de Datos	Página 1 de 1				
			Fecha de Elaboración:				
Integrante: Morocho Vélez Erick Richard		Proyecto	Diseño de un sitio web publicitario para la comercialización de productos en la librería "Orellana" de la ciudad de Guayaquil en el período 2018.				
Tabla: Tipo_Persona		Descripción: Contiene los datos de tipo persona sea Cliente – Administrador.					
		Descripción del Registro					
Nº	Nombre del Campo	Definición	Tipo	Sec.	Formato	Long	Null
1	Tipo_Persona	Tipo de Persona	PK	M	VARCHAR	30	NO
2	NombreUsuario	Nombre del Usuario	E	A	VARCHAR	30	NO

3	Contraseña	Contraseña del Usuario	E	A	Text	20	NO
OBSERVACION:							
	Tipo	Secuencia	Formato Numérico		Formato carácter	Formato Fecha	
	PK Clave Primaria	A Automática	I Integer		C Char	D Date	
	FK Clave Foránea		S Small Integer		VC Varchar	DT Date Time	
	E Elemento de dato	M Manual	DC Decimal				
			M Money				

Cuadro 33: Diccionario "Persona"

		Diccionario de Datos	Página 1 de 1				
			Fecha de Elaboración:				
Integrante: Morocho Vélez Erick Richard		Proyecto	Diseño de un sitio web publicitario para la comercialización de productos en la librería "Orellana" de la ciudad de Guayaquil en el período 2018.				
Tabla: Persona		Descripción: Contiene los datos para el Registro de Persona					
		Descripción del Registro					
Nº	Nombre del Campo	Definición	Tipo	Sec.	Formato	Long	Null
1	idPersona	ID persona	PK	M	int	30	NO

2	Tipo_Persona	Tipo del persona	E	A	VARCHAR	30	NO
3	NombreUsuario	Nombre del usuario	E	A	VARCHAR	30	NO
3	Contraseña	Contraseña del Usuario	E	A	Text	20	NO

OBSERVACION:

Tipo	Secuencia	Formato Numérico	Formato carácter	Formato Fecha
PK Clave Primaria FK Clave Foránea E Elemento de dato	A Automática M Manual	I Integer S Small Integer DC Decimal M Money	C Char VC Varchar	D Date DT Date Time

4.2.6 Diseño de Pantallas

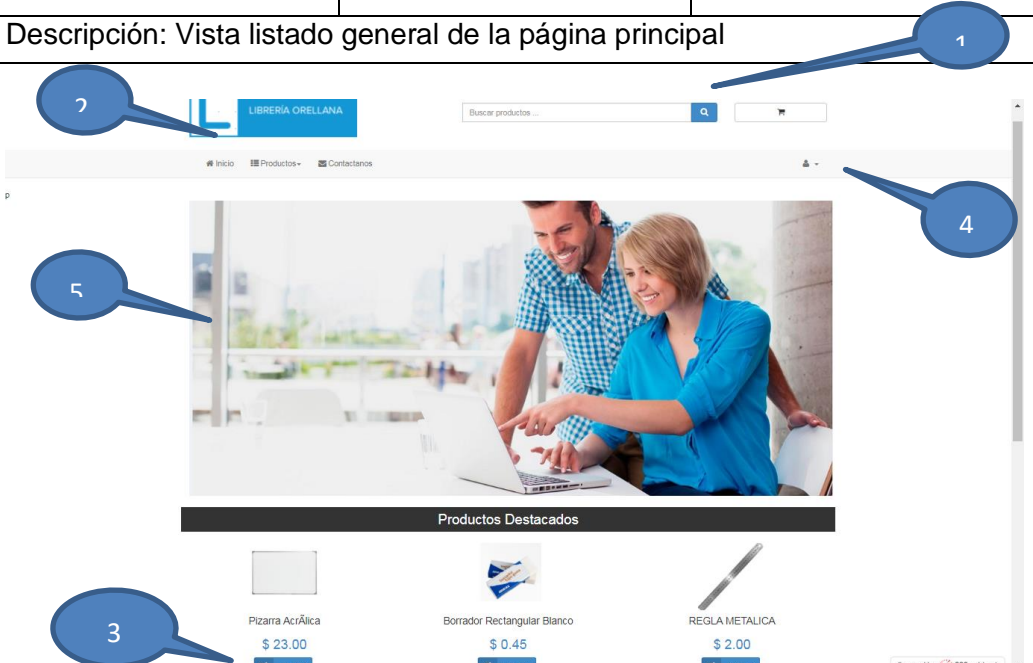

CUADRO 34: Diseño de Pantalla "Página Principal"

	DISEÑO DE PANTALLAS	Pantalla 1 de 16
		Fecha de elaboración: 10 de septiembre 2018
Autor:	Proyecto:	Modulo
Erick Morocho	Diseño Web	Pantallas
Descripción: Vista listado general de la página principal		
		
Cuadro: Diseño de Pantalla Principal Elaborado por: Erick Morocho Vélez		
LISTADO DE ELEMENTOS DE PANTALLA		
Nombre del Objeto	Nombre del Campo	CONTENIDO
<input buscar>	Texto buscar	Texto para buscar producto
<header>	Acceso Ítem	Accesos rápidos : Nosotros Tienda, Contacto
<button>	Botón Añadir	Permite Agregar al carrito
<dropdown>	Lista desplegable	Lista de Inicio de Sesión – Registrarse
	Imagen Principal	Imagen Principal de la pagina

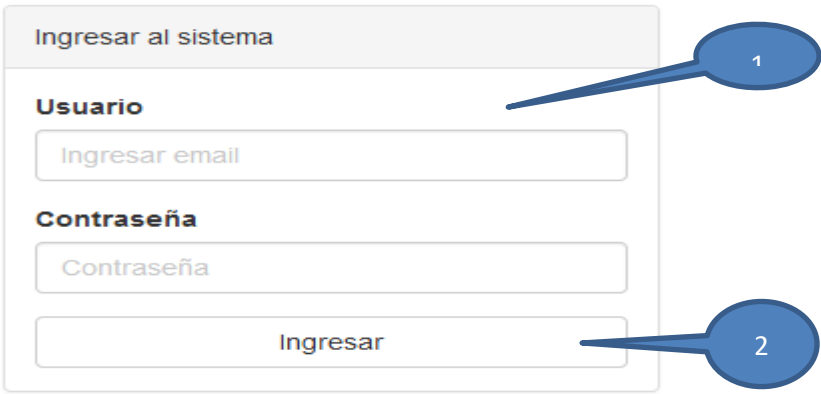
CUADRO 35: Diseño de Pantalla " Inicio de Sesión de Administrador"

	DISEÑO DE PANTALLAS	Pantalla 2 de 16
		Fecha de elaboración: 10 de septiembre 2018
Autor:	Proyecto:	Modulo
Erick Morocho	Diseño Web	Pantallas
Descripción: Vista de Inicio de Sesión de Administrador		
		
Cuadro: Diseño de Pantalla del Administrador: Inicio de Sesión Elaborado por: Erick Morocho Vélez		
LISTADO DE ELEMENTOS DE PANTALLA		
Nombre del Objeto	Nombre del Campo	CONTENIDO
<form>	Formulario sesion	Formulario de inicio de sesión.
<input usuario>	Texto Usuario	Texto para ingresar el correo del usuario
<input contraseña>	Texto contraseña	Texto para ingresar la contraseña
<button>	Botón Ingresar	Permite Ingreso al Panel de Administrador

CUADRO 36: Diseño de Pantalla " Panel del Administrador"

 <p>Instituto Superior Tecnológico Boliviano de Tecnología Código de Registro SENESCYT N - 2397</p>	<p>DISEÑO DE PANTALLAS</p>	<p>Pantalla 3 de 16</p>
		<p>Fecha de elaboración: 10 de septiembre 2018</p>
<p>Autor:</p>	<p>Proyecto:</p>	<p>Modulo</p>
<p>Erick Morocho</p>	<p>Diseño Web</p>	<p>Pantallas</p>
<p>Descripción: Vista General del Panel del Administrador</p>		
		
<p>Cuadro : Diseño de Pantalla del Administrador: Panel de Control Elaborado por: Erick Morocho Vélez</p>		
<p>LISTADO DE ELEMENTOS DE PANTALLA</p>		
<p>Nombre del Objeto</p>	<p>Nombre del Campo</p>	<p>CONTENIDO</p>
<p><header></p>	<p>Acceso Ítem</p>	<p>Accesos rápidos Inicio, Producto, Ventas, Reporte, Cliente, Categoría, Ajuste, Usuario,,</p>
<p><data table></p>	<p>Data table de Informe</p>	<p>Tabla de los informes tanto las ventas como lo pago y los pendientes</p>

CUADRO 37: Diseño de Pantalla " Ingreso de Nuevos Productos"

	DISEÑO DE PANTALLAS	Pantalla 4 de 16
		Fecha de elaboración: 10 de septiembre 2018
Autor:	Proyecto:	Modulo
Erick Morocho	Diseño Web	Pantallas

Descripción: Vista de Panel del Administrador – Ingreso de Nuevos Productos.

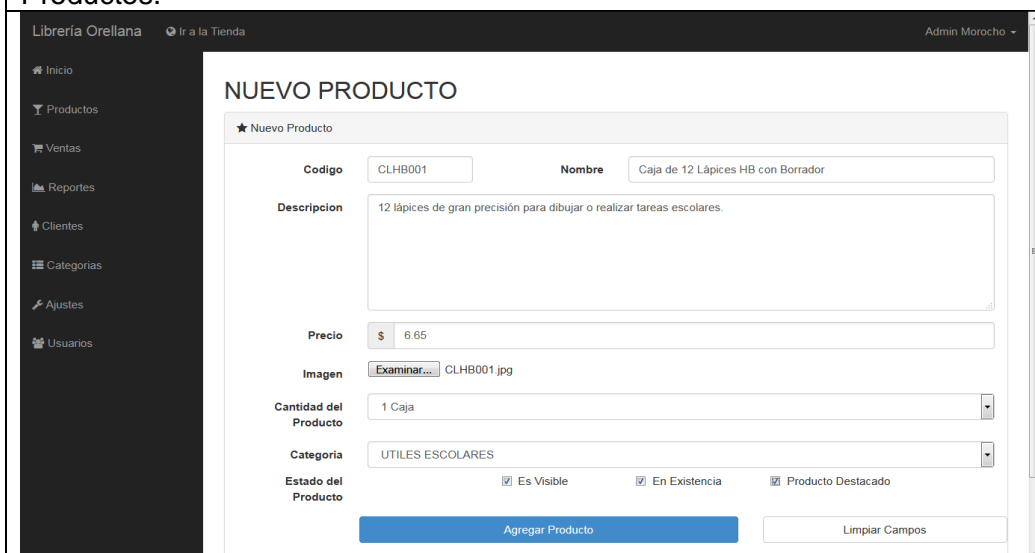

Cuadro : Diseño de Pantalla del Administrador: Ingreso de Producto

Elaborado por: Erick Morocho Vélez

LISTADO DE ELEMENTOS DE PANTALLA

Nombre del Objeto	Nombre del Campo	CONTENIDO
<header>	Acceso Ítem	Accesos rápidos Inicio, Producto, Ventas, Reporte, Cliente, Categoría, Ajuste, Usuario
<dropdown>	Lista desplegable	Lista de Inicio de Sesión – Registrarse
<data table>	Data table de Informe	Tabla de los informes tanto las ventas como lo pago y los pendientes
<input código>	Texto código	Texto para buscar producto
<input nombre>	Texto nombre	Texto para ingresar nombre del producto
<input descripción>	Texto descripción	Texto para hacer la

		descripción del producto
<input precio>	Texto precio	Texto para ingresar el precio del producto
<input file>	Texto Imagen	Texto para Imagen del Producto
<inputlabel unidad>	Texto unidad	Texto para seleccionar unidad
<inputlabel categoría>	Texto categoría	Texto para seleccionar categoría
<checkbox estado>	Caja de List	Caja seleccionar

CUADRO 38: Diseño de Pantalla “Modificar datos de Producto.”

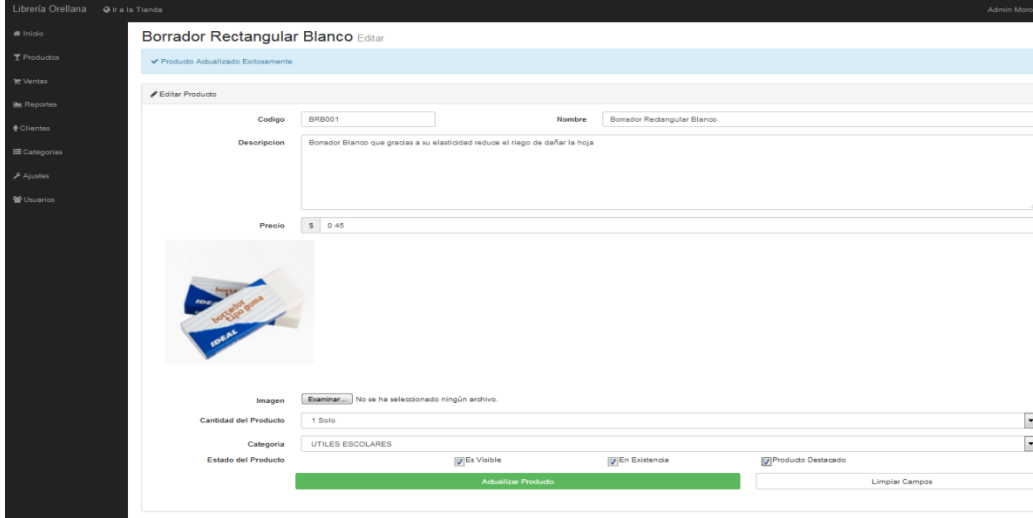
	DISEÑO DE PANTALLAS	Pantalla 5 de 16
		Fecha de elaboración: 10 de septiembre 2018
Autor:	Proyecto:	Modulo
Erick Morocho	Diseño Web	Pantallas
Descripción: Vista de Panel del Administrador – Modificar datos de Producto.		
		

Cuadro : Diseño de Pantalla del Administrador: Modificar Producto Elaborado por: Erick Morocho Vélez LISTADO DE ELEMENTOS DE PANTALLA		
Nombre del Objeto	Nombre del Campo	CONTENIDO
<header>	Acceso Ítem	Accesos rápidos Inicio, Producto, Ventas, Reporte, Cliente, Categoría, Ajuste, Usuario
<dropdown>	Lista desplegable	Lista de Inicio de Sesión – Registrarse
<data table>	Data table de Informe	Tabla de los informes tanto las ventas como lo pago y los pendientes
<input código>	Texto código	Texto para buscar producto
<input nombre>	Texto nombre	Texto para ingresar nombre del producto
<input descripción>	Texto descripción	Texto para hacer la descripción del producto
<input precio>	Texto precio	Texto para ingresar el precio del producto
<input file>	Texto Imagen	Texto para Imagen del Producto
<inputlabel unidad>	Texto unidad	Texto para seleccionar unidad
<inputlabel categoría>	Texto categoría	Texto para seleccionar categoría
<checkbox estado>	Caja de List	Caja seleccionar una de ellas

CUADRO 39: Diseño de Pantalla “Agregar Categoría”

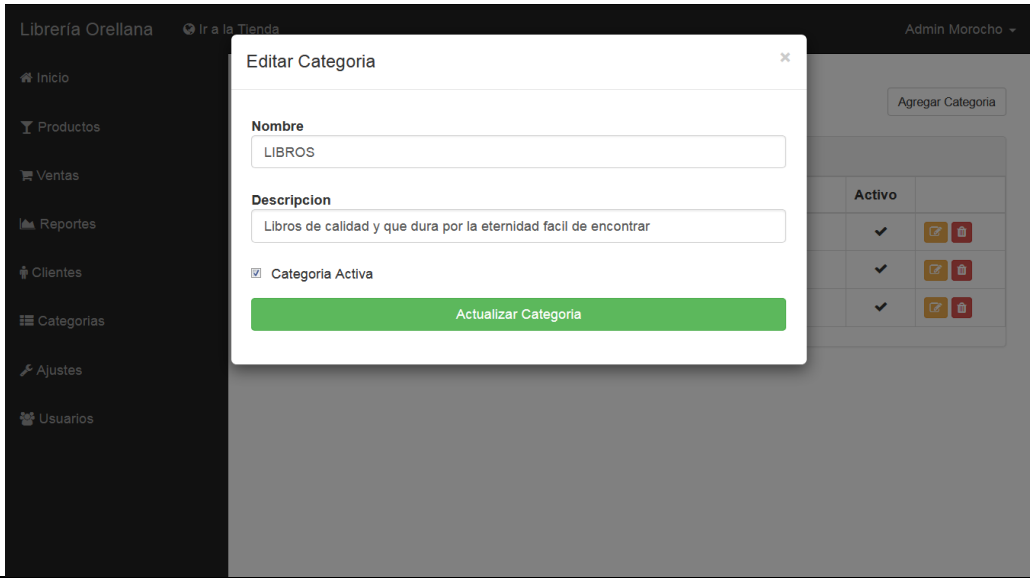
	DISEÑO DE PANTALLAS	Pantalla 6 de 16
		Fecha de elaboración: 10 de septiembre 2018
Autor:	Proyecto:	Modulo
Erick Morocho	Diseño Web	Pantallas
Descripción: Vista de Panel del Administrador – Agregar Categoría		
		
Cuadro : Diseño de Pantalla del Administrador: Editar categoría Elaborado por: Erick Morocho Vélez		
LISTADO DE ELEMENTOS DE PANTALLA		
Nombre del Objeto	Nombre del Campo	CONTENIDO
<header>	Acceso Ítem	Accesos rápidos Inicio, Producto, Ventas, Reporte, Cliente, Categoría, Ajuste, Usuario.

<dropdown>	Lista desplegable	Lista de Inicio de Sesión – Registrarse.
<data table>	Data table de Añadir	Tabla para Añadir categoría.
<input nombre>	Texto nombre	Texto para añadir el nombre de la categoría.
<input nombrecorto>	Texto descripción	Texto para añadir una descripción de la categoría.
<button>	Botón Agregar	Permite Agregar la categoría.

Cuadro 40: Diseño de Pantalla “Modificar Usuario”

 <p>Instituto Superior Tecnológico Bolivariano de Tecnología Código de Registro SENESCYT N - 2397</p>	DISEÑO DE PANTALLAS	Pantalla 7 de 16
		Fecha de elaboración: 10 de septiembre 2018
Autor:	Proyecto:	Modulo
Erick Morocho	Diseño Web	Pantallas

Descripción: Vista de Panel del Administrador – Modificar usuario registrado

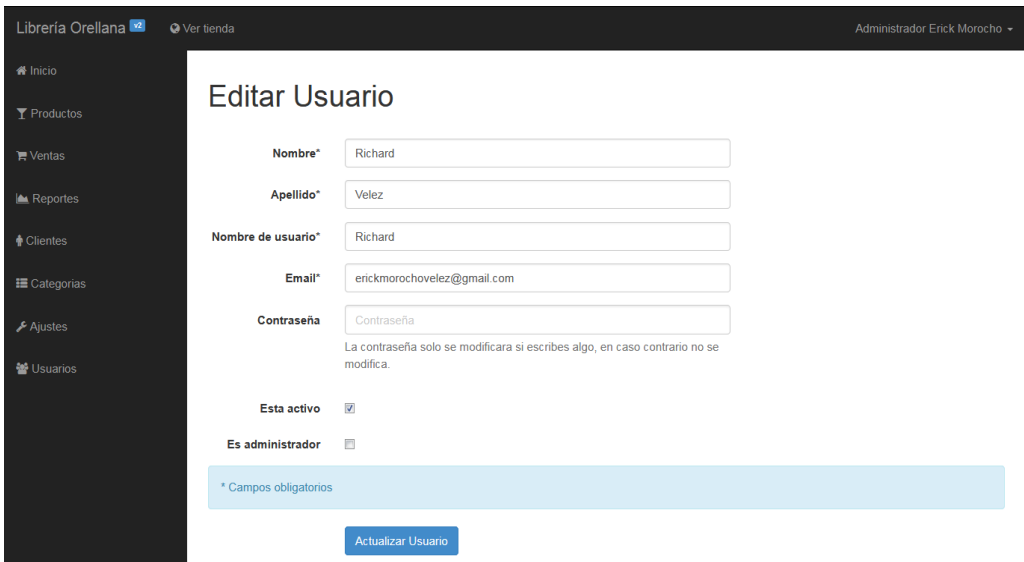

Cuadro : Diseño de Pantalla del Administrador: Editar Usuario
Elaborado por: Erick Morocho Vélez

LISTADO DE ELEMENTOS DE PANTALLA

Nombre del Objeto	Nombre del Campo	CONTENIDO
<header>	Acceso Ítem	Accesos rápidos Inicio, Producto, Ventas, Reporte, Cliente, Categoría, Ajuste, Usuario.

<dropdown>	Lista desplegable	Lista de Inicio de Sesión – Registrarse.
<input nombre>	Texto nombre	Texto para ingresar nombre completo del cliente.
<input apellido>	Texto apellido	Texto para ingresar el apellido completo del cliente.
<input nombreuser>	Texto nombreuser	Texto para ingresar el nombre del usuario del cliente.
<input correo>	Texto correo	Texto para ingresar el correo electrónico.
<input contraseña>	Texto contraseña	Texto para poner la contraseña.
<checkbox estado>	Caja de List	Caja seleccionar una de ellas.
<button>	Botón Actualizar	Permite Actualizar el usuario.

Cuadro 41: Diseño de Pantalla “Verificar Reporte de Venta”

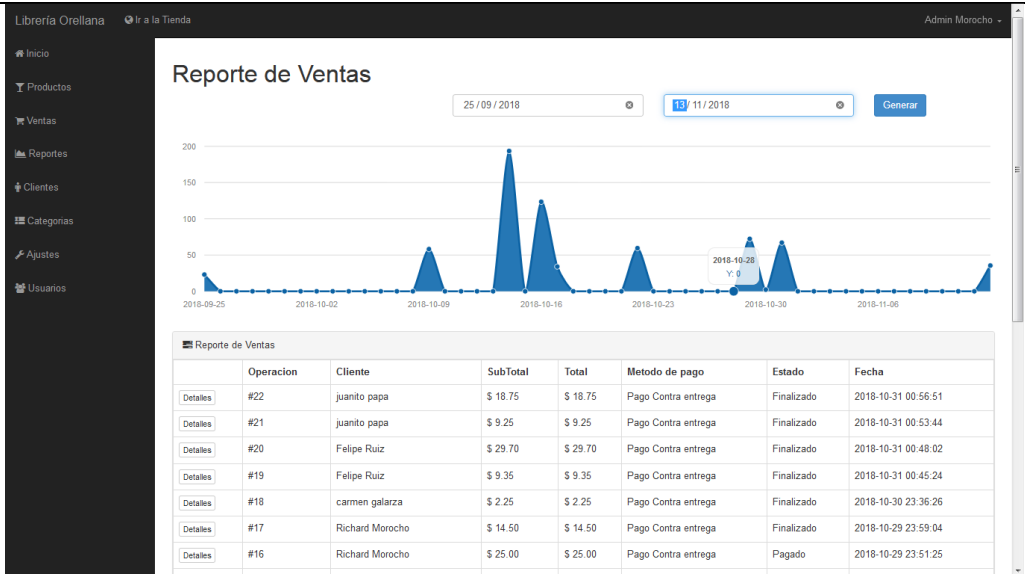
	DISEÑO DE PANTALLAS	Pantalla 7 de 16																																																																
		Fecha de elaboración: 10 de septiembre 2018																																																																
Autor:	Proyecto:	Modulo																																																																
Erick Morocho	Diseño Web	Pantallas																																																																
Descripción: Vista de Reporte de Venta																																																																		
 <p>The screenshot shows a web interface for 'Librería Orellana'. The main content area is titled 'Reporte de Ventas'. It features a date range selector from 25/09/2018 to 11/2018, a 'Generar' button, and a line chart showing sales volume over time. Below the chart is a table with the following data:</p> <table border="1"> <thead> <tr> <th></th> <th>Operacion</th> <th>Cliente</th> <th>SubTotal</th> <th>Total</th> <th>Metodo de pago</th> <th>Estado</th> <th>Fecha</th> </tr> </thead> <tbody> <tr> <td>Detalles</td> <td>#22</td> <td>juanito papa</td> <td>\$ 18.75</td> <td>\$ 18.75</td> <td>Pago Contra entrega</td> <td>Finalizado</td> <td>2018-10-31 00:56:51</td> </tr> <tr> <td>Detalles</td> <td>#21</td> <td>juanito papa</td> <td>\$ 9.25</td> <td>\$ 9.25</td> <td>Pago Contra entrega</td> <td>Finalizado</td> <td>2018-10-31 00:53:44</td> </tr> <tr> <td>Detalles</td> <td>#20</td> <td>Felipe Ruiz</td> <td>\$ 29.70</td> <td>\$ 29.70</td> <td>Pago Contra entrega</td> <td>Finalizado</td> <td>2018-10-31 00:48:02</td> </tr> <tr> <td>Detalles</td> <td>#19</td> <td>Felipe Ruiz</td> <td>\$ 9.35</td> <td>\$ 9.35</td> <td>Pago Contra entrega</td> <td>Finalizado</td> <td>2018-10-31 00:45:24</td> </tr> <tr> <td>Detalles</td> <td>#18</td> <td>carmen galarza</td> <td>\$ 2.25</td> <td>\$ 2.25</td> <td>Pago Contra entrega</td> <td>Finalizado</td> <td>2018-10-30 23:36:26</td> </tr> <tr> <td>Detalles</td> <td>#17</td> <td>Richard Morocho</td> <td>\$ 14.50</td> <td>\$ 14.50</td> <td>Pago Contra entrega</td> <td>Finalizado</td> <td>2018-10-29 23:59:04</td> </tr> <tr> <td>Detalles</td> <td>#16</td> <td>Richard Morocho</td> <td>\$ 25.00</td> <td>\$ 25.00</td> <td>Pago Contra entrega</td> <td>Pagado</td> <td>2018-10-29 23:51:25</td> </tr> </tbody> </table>				Operacion	Cliente	SubTotal	Total	Metodo de pago	Estado	Fecha	Detalles	#22	juanito papa	\$ 18.75	\$ 18.75	Pago Contra entrega	Finalizado	2018-10-31 00:56:51	Detalles	#21	juanito papa	\$ 9.25	\$ 9.25	Pago Contra entrega	Finalizado	2018-10-31 00:53:44	Detalles	#20	Felipe Ruiz	\$ 29.70	\$ 29.70	Pago Contra entrega	Finalizado	2018-10-31 00:48:02	Detalles	#19	Felipe Ruiz	\$ 9.35	\$ 9.35	Pago Contra entrega	Finalizado	2018-10-31 00:45:24	Detalles	#18	carmen galarza	\$ 2.25	\$ 2.25	Pago Contra entrega	Finalizado	2018-10-30 23:36:26	Detalles	#17	Richard Morocho	\$ 14.50	\$ 14.50	Pago Contra entrega	Finalizado	2018-10-29 23:59:04	Detalles	#16	Richard Morocho	\$ 25.00	\$ 25.00	Pago Contra entrega	Pagado	2018-10-29 23:51:25
	Operacion	Cliente	SubTotal	Total	Metodo de pago	Estado	Fecha																																																											
Detalles	#22	juanito papa	\$ 18.75	\$ 18.75	Pago Contra entrega	Finalizado	2018-10-31 00:56:51																																																											
Detalles	#21	juanito papa	\$ 9.25	\$ 9.25	Pago Contra entrega	Finalizado	2018-10-31 00:53:44																																																											
Detalles	#20	Felipe Ruiz	\$ 29.70	\$ 29.70	Pago Contra entrega	Finalizado	2018-10-31 00:48:02																																																											
Detalles	#19	Felipe Ruiz	\$ 9.35	\$ 9.35	Pago Contra entrega	Finalizado	2018-10-31 00:45:24																																																											
Detalles	#18	carmen galarza	\$ 2.25	\$ 2.25	Pago Contra entrega	Finalizado	2018-10-30 23:36:26																																																											
Detalles	#17	Richard Morocho	\$ 14.50	\$ 14.50	Pago Contra entrega	Finalizado	2018-10-29 23:59:04																																																											
Detalles	#16	Richard Morocho	\$ 25.00	\$ 25.00	Pago Contra entrega	Pagado	2018-10-29 23:51:25																																																											
Cuadro : Diseño de Pantalla del Administrador: Verificar Reporte de Ventas																																																																		

Elaborado por: Erick Morocho Vélez		
LISTADO DE ELEMENTOS DE PANTALLA		
Nombre del Objeto	Nombre del Campo	CONTENIDO
<header>	Acceso Ítem	Accesos rápidos Inicio, Producto, Ventas, Reporte, Cliente, Categoría, Ajuste, Usuario.

Cuadro 42: Diseño de Pantalla “Regístrate Usuario”



	DISEÑO DE PANTALLAS	Pantalla 8 de 16
		Fecha de elaboración: 10 de septiembre 2018
Autor:	Proyecto:	Modulo
Erick Morocho	Diseño Web	Pantallas
Descripción: Vista general de Regístrate como Usuario		
		

Cuadro : Diseño de Pantalla del Usuario: Registro de Usuario
Elaborado por: Erick Morocho Vélez

LISTADO DE ELEMENTOS DE PANTALLA		
Nombre del Objeto	Nombre del Campo	CONTENIDO
<input buscar>	Texto buscar	Texto para buscar producto.
<header>	Acceso Ítem	Accesos rápidos : Inicio – Producto - Contactenos
<form>	Formulario Registro	Formulario de inicio de sesión.



<dropdown>	Lista desplegable	Lista de Inicio de Sesión – Registrarse.
<button>	Botón Registrarme	Permite Registrar el cliente al sistema.

Cuadro 43: Diseño de Pantalla “Inicio de Sesión”

	DISEÑO DE PANTALLAS	Pantalla 9 de 16
		Fecha de elaboración: 10 de septiembre 2018
Autor:	Proyecto:	Modulo
Erick Morocho	Diseño Web	Pantallas
Descripción: Vista de Inicio de Sesión de Cliente		
		
Cuadro : Diseño de Pantalla del Usuario: Inicio de Sesión Elaborado por: Erick Morocho Vélez		
LISTADO DE ELEMENTOS DE PANTALLA		
Nombre del Objeto	Nombre del Campo	CONTENIDO
<input buscar>	Texto buscar	Texto para buscar producto
<input correo>	Texto correo	Texto para ingresar el correo electrónico

<input contraseña>	Texto contraseña	Texto para poner la contraseña
<header>	Acceso Ítem	Accesos rápidos : Inicio – Producto
<form>	Formulario Sesión	Formulario de inicio de sesión.
<dropdown>	Lista desplegable	Lista de Inicio de Sesión – Registrarse
<button>	Botón Comprar	Permite Agregar al carrito

Cuadro 44: Diseño de Pantalla “Consultar Producto”

	DISEÑO DE PANTALLAS	Pantalla 10 de 16
		Fecha de elaboración: 10 de septiembre 2018
Autor:	Proyecto:	Modulo
Erick Morocho	Diseño Web	Pantallas
Descripción: Vista general del Usuario - Consultar producto		
		

Cuadro : Diseño de Pantalla del Usuario: Consultar Producto

Elaborado por: Erick Morocho Vélez

LISTADO DE ELEMENTOS DE PANTALLA

Nombre del Objeto	Nombre del Campo	CONTENIDO
<input buscar>	Texto buscar	Texto para buscar producto
<header>	Acceso Ítem	Accesos rápidos : Inicio – Producto
<dropdown>	Lista desplegable	Lista de Inicio de Sesión – Registrarse

Cuadro 45: Diseño de Pantalla “Elegir producto según categoría”

 <p>Instituto Superior Tecnológico Bolivariano de Tecnología Código de Registro SENESCYT N - 2397</p>	<p>DISEÑO DE PANTALLAS</p>	<p>Pantalla 11 de 16</p>
		<p>Fecha de elaboración: 10 de septiembre 2018</p>
<p>Autor:</p>	<p>Proyecto:</p>	<p>Modulo</p>
<p>Erick Morocho</p>	<p>Diseño Web</p>	<p>Pantallas</p>
<p>Descripción: Vista general del Usuario - Elegir producto según su categoría</p>		
		
<p>Cuadro : Diseño de Pantalla del Usuario: Elegir categoría Elaborado por: Erick Morocho Vélez</p>		
<p>LISTADO DE ELEMENTOS DE PANTALLA</p>		
<p>Nombre del Objeto</p>	<p>Nombre del Campo</p>	<p>CONTENIDO</p>
<p><input buscar></p>	<p>Texto buscar</p>	<p>Texto para buscar producto</p>

<header>	Acceso Ítem	Accesos rápidos : Inicio – Producto
<dropdown ini>	Lista desplegable	Lista de Inicio de Sesión – Registrarse
<dropdown prod>	Lista desplegable	Lista de Producto - según su categoría

Cuadro 46: Diseño de Pantalla “Añadir Carrito el producto”

	DISEÑO DE PANTALLAS	Pantalla 12 de 16
		Fecha de elaboración: 10 de septiembre 2018
Autor:	Proyecto:	Modulo
Erick Morocho	Diseño Web	Pantallas
Descripción: Vista general de Usuario – Añadir a carrito el producto		
		
Cuadro : Diseño de Pantalla del Usuario: Carrito de Compra Elaborado por: Erick Morocho Vélez		
LISTADO DE ELEMENTOS DE PANTALLA		
Nombre del Objeto	Nombre del Campo	CONTENIDO
<header>	Acceso Ítem	Accesos rápidos : Inicio – Producto

<dropdown>	Lista desplegable	Lista de Inicio de Sesión – Registrarse
<data table>	Data table de Detalle	Tabla para Añadir categoría
<button com>	Botón Confirmar	Permite confirmar la compra
<button lim>	Botón Limpiar	Permite Limpiar el carrito

Cuadro 47: Diseño de Pantalla “Detalle del Carrito de su Compra”

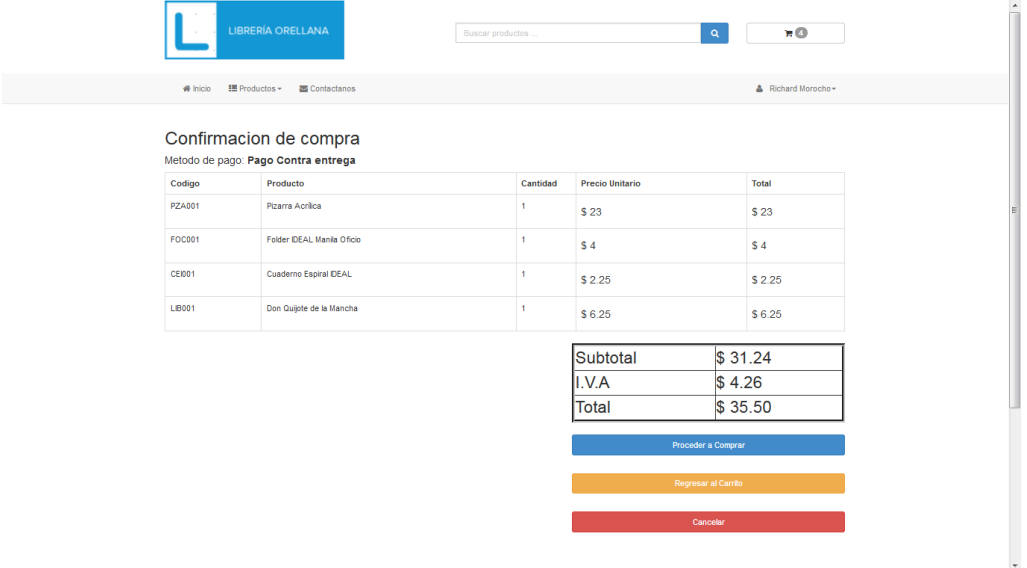
	DISEÑO DE PANTALLAS	Pantalla 13 de 16
		Fecha de elaboración: 10 de septiembre 2018
Autor:	Proyecto:	Modulo
Erick Morocho	Diseño Web	Pantallas
Descripción: Vista general de Usuario – Confirmación de la compra detallado		
		
Cuadro : Diseño de Pantalla del Usuario: Detalle del Carrito de Compra		
Elaborado por: Erick Morocho Vélez		
LISTADO DE ELEMENTOS DE PANTALLA		
Nombre del Objeto	Nombre del Campo	CONTENIDO

<header>	Acceso ítem	Accesos rápidos : Inicio – Producto
<dropdown>	Lista desplegable	Lista de Inicio de Sesión – Registrarse
<data table>	Data table de compra	Tabla para detalle de la compra
<button com>	Botón comprar	Permite el siguiente paso de la compra
<button reg>	Botón Regresar	Permite regresar de la compra
<button can>	Botón cancelar	Permite cancelar la compra

Cuadro 48: Diseño de Pantalla “Lista de Su Compra”

	DISEÑO DE PANTALLAS	Pantalla 14 de 16
		Fecha de elaboración: 10 de septiembre 2018
Autor:	Proyecto:	Modulo
Erick Morocho	Diseño Web	Pantallas

Descripción: Vista general de Usuario – Lista de su compra

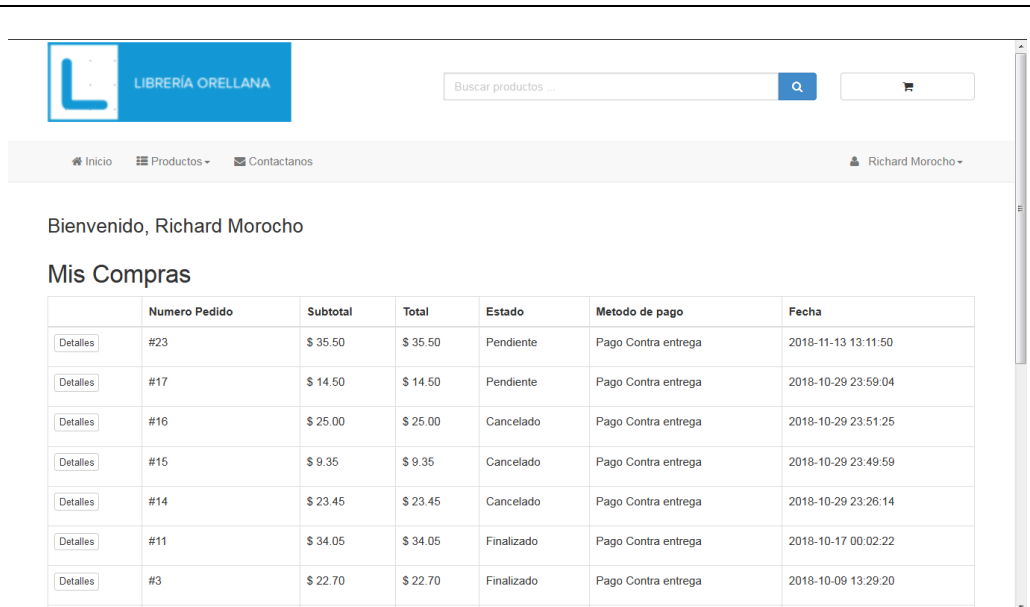

**Cuadro : Diseño de Pantalla del Usuario: Lista de su Compra
Elaborado por: Erick Morocho Vélez**

LISTADO DE ELEMENTOS DE PANTALLA

Nombre del Objeto	Nombre del Campo	CONTENIDO
-------------------	------------------	-----------

<header>	Acceso Ítem	Accesos rápidos : Inicio – Producto
<dropdown>	Lista desplegable	Lista de Inicio de Sesión – Registrarse
<data table>	Data table de compra	Tabla para detalle de la compra
<button det>	Botón Detalle	Permite presentar el detalle de la compra

Cuadro 49: Diseño de Pantalla “Confirmación de la Compra”

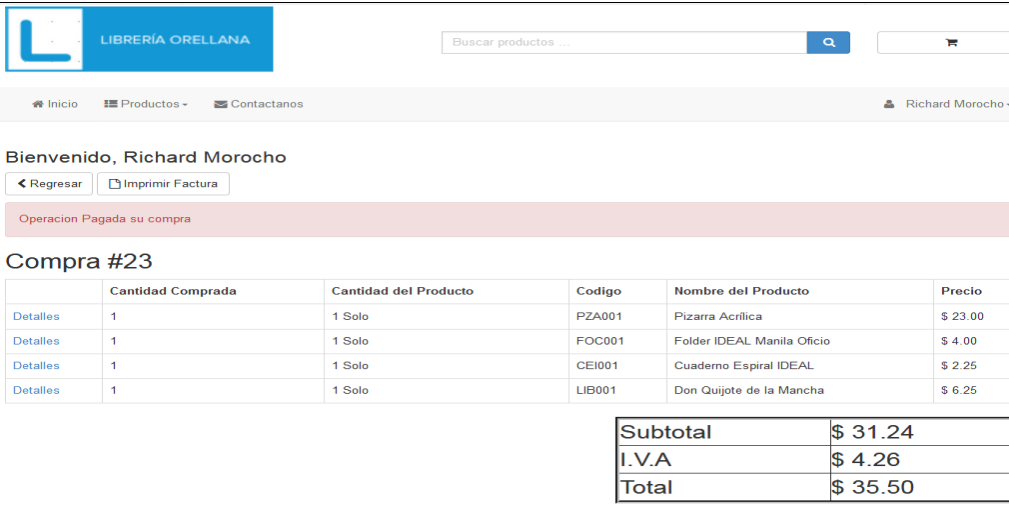
	DISEÑO DE PANTALLAS	Pantalla 15 de 16
		Fecha de elaboración: 10 de septiembre 2018
Autor:	Proyecto:	Modulo
Erick Morocho	Diseño Web	Pantallas
Descripción: Vista general de Usuario – Confirmación de la compra detallado		
		
Cuadro : Diseño de Pantalla del Usuario: Confirmación de la Compra Elaborado por: Erick Morocho Vélez LISTADO DE ELEMENTOS DE PANTALLA		
Nombre del Objeto	Nombre del Campo	CONTENIDO

<header>	Acceso ítem	Accesos rápidos : Inicio – Producto
<dropdown>	Lista desplegable	Lista de Inicio de Sesión – Registrarse
<data table>	Data table de compra	Tabla para detalle de la compra
<button reg>	Botón Regresar	Permite regresar de la compra
<button imp>	Botón imprimir	Permite visualizar la factura
<button com>	Botón comprar	Permite el siguiente paso de la compra

Cuadro 50: Diseño de Pantalla “Factura”

 <p>Instituto Superior Tecnológico Bolivariano de Tecnología <small>Código de Registro SENESCYT N.° 2397</small></p>	DISEÑO DE PANTALLAS	Pantalla 16 de 16
		Fecha de elaboración: 10 de septiembre 2018
Autor:	Proyecto:	Modulo
Erick Morocho	Diseño Web	Pantallas
Descripción: Vista general de Usuario – Factura		

LIBRERIA ORELLANA

Direccion: Av. Fco. de Orellana Cdla.Las Orquideas MZ 62 V 36

Telefono: 042891514 Guayaquil - Ecuador (AUT. S.R.I 1122380146)

NOMBRE DEL CLIENTE: Sara Cortez TELEFONO: 0987420315
DIRECCION: Lomas de Sargentillo lugar Farmacia MZ 12 V 02
FECHA DE LA COMPRA: 2018-11-20 16:47:39

DETALLES DE LAS COMPRAS

Cant. Comp	Cant. Prod	Producto	Total
1	1 SOLO	REGLA METALICA	\$ 2.00
3	1 SOLO	ARCHIVADORES	\$ 2.55
2	1 SOLO	DON QUIJOTE DE LA MANCHA	\$ 6.25

Subtotal:	\$ 19.49
IVA:	\$ 2.66
Valor a Pagar:	\$ 22.15

////////////////////////////////////
NOTA: ACERQUESE A RETIRAR SU COMPRA EN EL LOCAL CON SU FACTURA

RECIBO CONFOMRE _____

FIRMA AUTORIZADA _____

////////////////////////////////////
R. U. C.: 090811465501 - GOMEZ GARCIA MIGUEL ANGEL

*** GRACIAS POR SU COMPRA ***

**Cuadro : Diseño de Pantalla del Usuario: Factura
Elaborado por: Erick Morocho Vélez**

CONCLUSIONES

- Este proyecto fue desarrollado para las personas que compran productos con respecto a libros, artículos tanto estudiantiles como de ejecutivos.

- La pagina web sera administrada por alguien confiable porque se manejara facturas y compras, que el consumidor a efectuado y que a la hora de entrega sea aprobada por medio de la factura que ha sacado el cliente desde la pagina web.
- Todos los datos seran veridicos y confiables tanto los datos del clientes como de sus compras.
- El sitio web sera dinamico y facil de usar con sencillos procesos que son frecuentes para las compras que se hace personal entre vendedor y cliente pero optimizandolo con sencillos flujos de eventos que se desaroolla por medio del sitio web.

RECOMENDACIONES

- Es necesario que la pagina web sea actualizada cada cierto tiempo respecto con los productos que esta a la vista del cliente es decir actualizar datos, eliminar producto o ingresar nuevos productos.

- En el sistema es necesario que el administrador antes de entregar los productos de la venta debe revisar que el cliente a efectuado la compra por medio del sistema asi verificara que los datos que se presenta en la factura sea correcto y asignar pagado para que en la pagina web el cliente este al día.
- Cada vez que se haga un inventario el jefe del local revise las estadísticas de las ventas que se ha hecho actualmente asi se tendra en cuenta los dias que se ha frecuentado en las compras del los clientes.
- Si el cliente una vez que haya realizado la compra pero no ha pagado y desea ya no comprar lo puede hacer tanto el administrador que desde el panel del administrador puede eliminar la compra hecha o también desde la sesión de mis compras el usuario lo podrá hacer.

ANEXO

DIAGRAMA DE GANTT

	Nombre de tarea	Duración	Comienzo	Fin
1	▲ TOTAL PROYECTO	189,88 días	sáb 07/04/18	lun 01/10/18
2	▲ CAPITULO 1: EL PROBLEMA	47 días	sáb 07/04/18	lun 21/05/18
3	▲ Planteamiento del Problema	18 días	sáb 07/04/18	mar 24/04/18
4	Ubicación del Problema en un Contexto	8 días	sáb 07/04/18	sáb 14/04/18
5	Situación del Conflicto	3 días	sáb 14/04/18	mar 17/04/18
7	Delimitación del Problema	7 días	lun 07/05/18	sáb 12/05/18
8	▲ Variables de la Investigación	8 días	sáb 05/05/18	sáb 12/05/18
9	Variable dependiente	1 día	sáb 05/05/18	sáb 05/05/18
10	Variable independiente	3 días	sáb 12/05/18	mar 15/05/18
11	Objetivos de la Investigación	3 días	mié 16/05/18	vie 18/05/18
12	Justificación e Importancia del Problema	1 día	sáb 19/05/18	sáb 19/05/18
13	▲ CAPITULO II: MARCO TEORICO	33 días	sáb 02/06/18	mar 03/07/18
14	Antecedentes históricos	7 días	sáb 02/06/18	vie 08/06/18
16	Base teorica	7 días	mié 27/06/18	mar 03/07/18
30	▲ CAPITULO III: METODOLOGÍA	2 días?	mar 03/07/18	mié 04/07/18

	Nombre de tarea	Duración	Comienzo	Fin
13	▲ CAPITULO II: MARCO TEORICO	33 días	sáb 02/06/18	mar 03/07/18
14	Antecedentes históricos	7 días	sáb 02/06/18	vie 08/06/18
16	Base teorica	7 días	mié 27/06/18	mar 03/07/18
30	▲ CAPITULO III: METODOLOGÍA	1 día	mar 03/07/18	mar 03/07/18
33	Diseño de la investigación	1 día	mié 18/07/18	mié 18/07/18
34	▲ Tipos de la investigación	3 días	mié 18/07/18	vie 20/07/18
35	Investigación explotaría.	3 días	mié 18/07/18	vie 20/07/18
36	Investigación diagnóstica:	1 día	vie 20/07/18	vie 20/07/18
37	▲ TÉCNICAS E INSTRUMENTOS DE INVESTIGACIÓN	16 días	vie 20/07/18	vie 03/08/18
39	Entrevista:	1 día	vie 03/08/18	vie 03/08/18
40	▲ Fase Preliminar	9 días	vie 03/08/18	sáb 11/08/18

	Nombre de tarea	Duración	Comienzo	Fin
43	▲ CAPITULO IV: PROPUESTA	22 días	sáb 11/08/18	vie 31/08/18
50	▲ Fase de Diseño	18 días	vie 31/08/18	lun 17/09/18
52	Diagrama de actividades	8 días	sáb 01/09/18	sáb 08/09/18
53	Modelo Entidad - Relación	1 día	mié 12/09/18	mié 12/09/18
55	Diccionario de la Base de Datos	1 día	lun 17/09/18	lun 17/09/18
63	Diseño de Pantallas	12 días	mar 18/09/18	vie 28/09/18
64	Avance de Pantallas	8 días	vie 28/09/18	vie 05/10/18
65	Pantallas corregidas	1 día	lun 08/10/18	lun 08/10/18

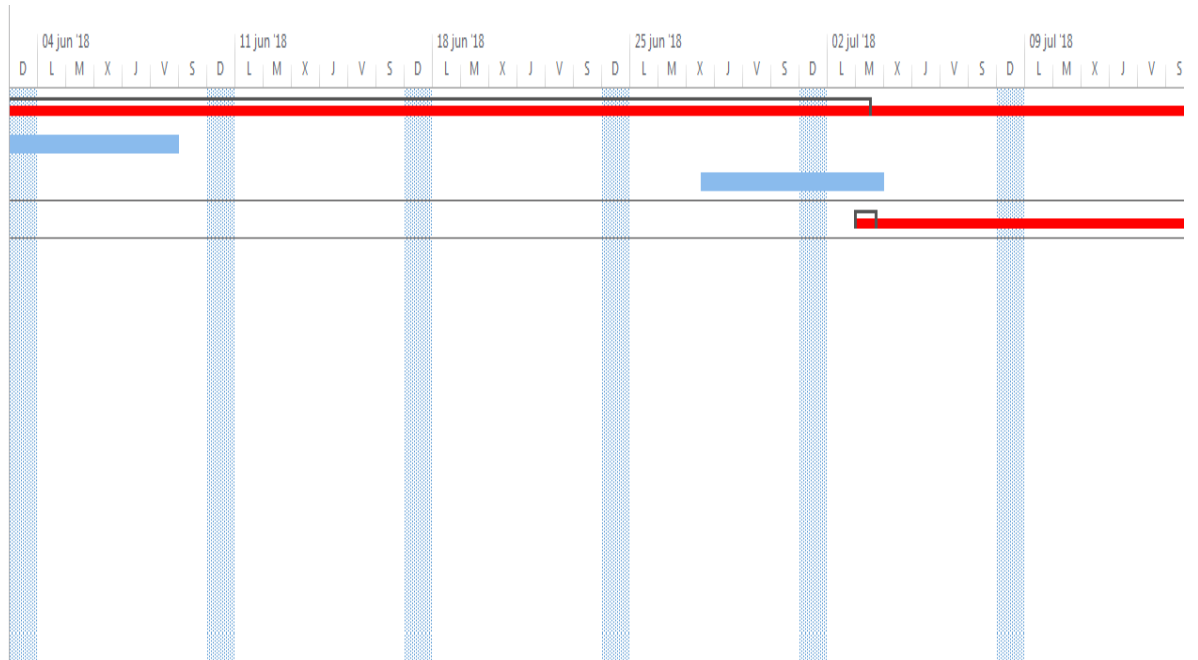
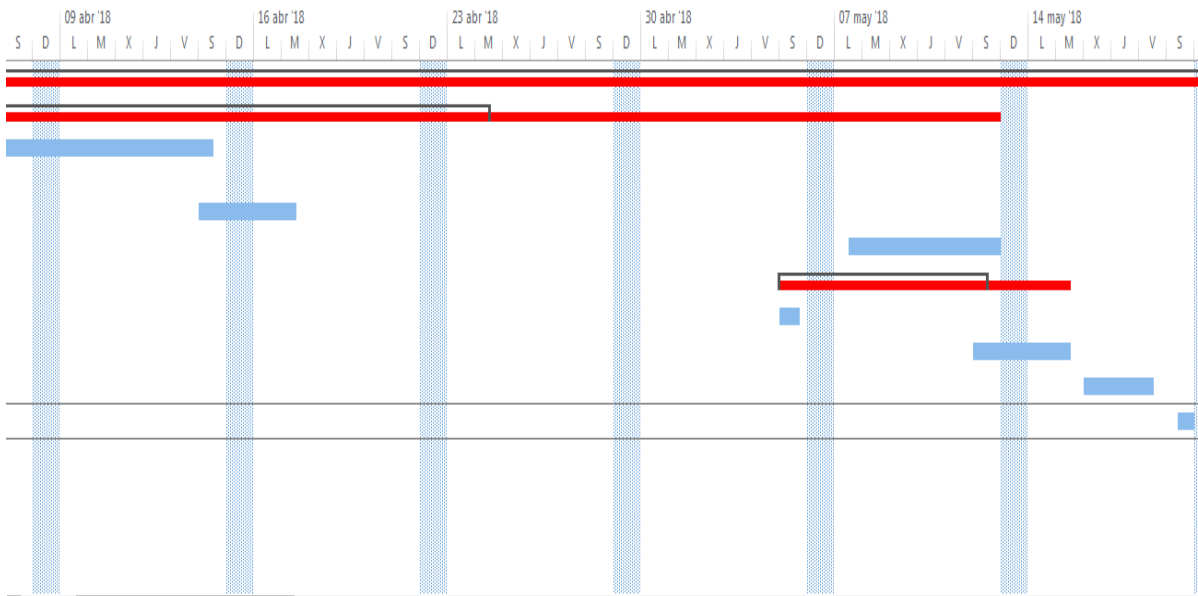

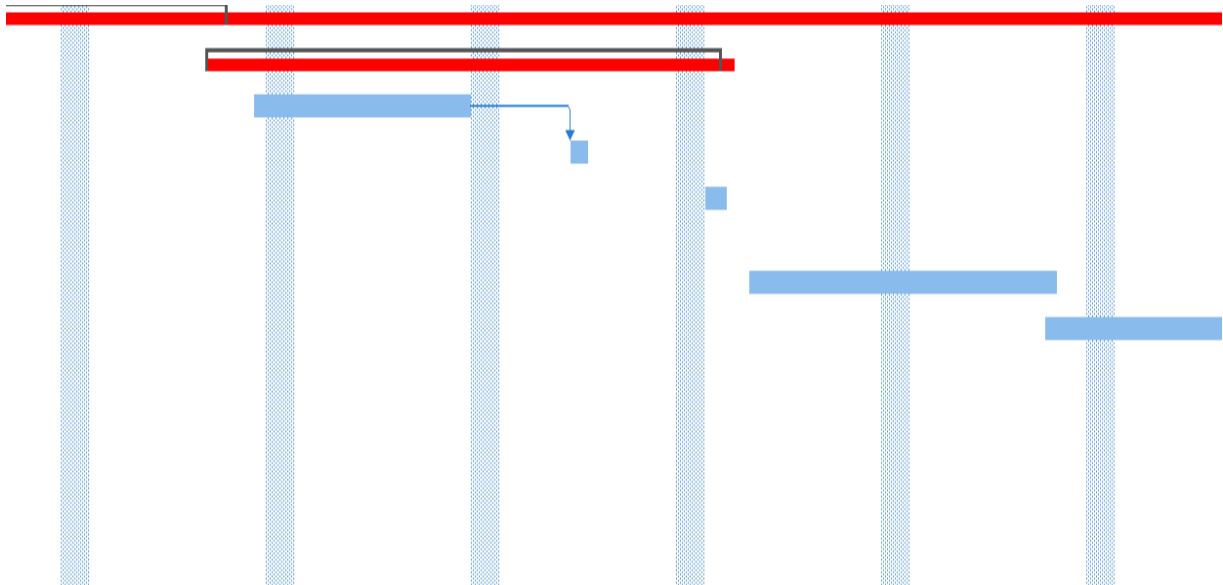
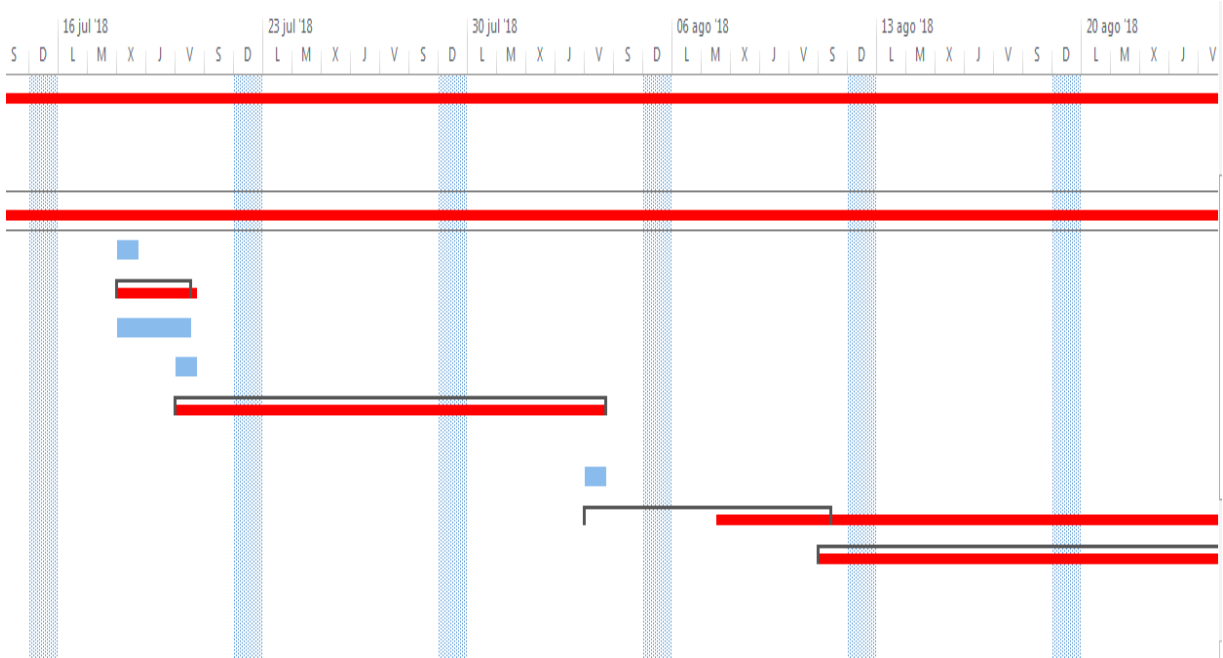

Bibliografía

- Asamblea Nacional Republica del Ecuador*. (10 de Febrero de 2014). Obtenido de <https://www.asambleanacional.gob.ec/es/system/files/document.pdf>
- Comision de Comunidades Europeas. (1997). *Informe final de la investigación sectorial sobre el comercio electrónico*. España: Colombia Digital.
- Dipòsit Digital de la Universitat de Barcelona*. (30 de Mayo de 2016). Obtenido de <http://diposit.ub.edu/dspace/bitstream/2445/99003/1/entrevista%20pf.pdf>
- Echeverría Broncano, M. P. (mayo de 2009). *Repositorio digital EPN*. Obtenido de <http://bibdigital.epn.edu.ec/handle/15000/1534>
- Ernesto Adrián López Cortés, Hernández, H. M., & Chacón, J. V. (2011). *Tesis Institucionales*. Obtenido de Tesis Institucionales: <http://tesis.ipn.mx/bitstream/handle/123456789/12529/desarrolloaplicacion.pdf?sequence=1>

- Ferrando, M. G. (1993). El análisis de la realidad social. *Alianza Universidad Textos*, 141-70.
- HUANCA, A. Q. (2016). *Repositorio unap*. Obtenido de http://repositorio.unap.edu.pe/bitstream/handle/UNAP/3018/Quispe_Huanca_Alex.pdf?sequence=1&isAllowed=y
- Instituto Nacional de Estadísticas y Censos. (21 de 12 de 2016). *Instituto Nacional de Estadísticas y Censos*. Obtenido de ecuadorencifras: <http://www.ecuadorencifras.gob.ec/el-171-de-las-empresas-realizan-comercio-electronico-en-ecuador/>
- Instituto Nacional de Estadísticas y Censos. (21 de 12 de 2016). *Instituto Nacional de Estadísticas y Censos*. Obtenido de ecuadorencifras: <http://www.ecuadorencifras.gob.ec/el-171-de-las-empresas-realizan-comercio-electronico-en-ecuador/>
- Lomas, C. (1999). La seducción de los objetos y la identidad de los sujetos: el discurso de la publicidad. *Revista de Ciencias*.
- MINISTERIO DE INDUSTRIAS Y PRODUCTIVIDAD . (04 de 2015). Obtenido de <https://www.industrias.gob.ec/wp-content/uploads/2015/04/A2-LEY-ORGANICA-DE-DEFENSA-DEL-CONSUMIDOR.pdf>
- Patricia, Y., & Parra, C. (2011). *repositorio unemi*. Obtenido de <http://repositorio.unemi.edu.ec/bitstream/123456789/81/3/Dise%C3%B1o%20e%20implementaci%C3%B3n%20de%20un%20sitio%20web%20para%20el%20complejo%20tur%C3%ADstico%20Har%C3%A1s%20del%20Para%C3%ADso..pdf>
- PONCE, J. P. (18 de AGOSTO de 2015). *Formacion Gerencial*. Obtenido de Formacion Gerencial: <http://blog.formaciongerencial.com/estado-del-e-commerce-en-ecuador/>
- PONGUILLO, D. A. (Noviembre de 2016). SGA ITB. *Diseño de una pagina web publicitaria para mejorar las ventas y servicios de productos tecnologicos para la microempresa "EASY SOLUTIONS" ubicada en la Prtovincia del Guayas, cantón Guayaquil en el periodo 2016"*. GUAYAQUIL, Guayaquil, ECUADOR: SGA ITB. Obtenido de SGA ITB.
- Rozalén Calvo, R. (Sepptiembre de 2015). *Repositorio UAM_Biblioteca*. Obtenido de https://repositorio.uam.es/bitstream/handle/10486/673616/Rozalen_Calvo_Roberto_tfm.pdf?sequence=1&isAllowed=y
- VILLAMAR, C., & ELIZABETH, S. (2017). SGA ITB. Obtenido de <https://sga.itb.edu.ec/#>